

Hinweis:

Einige PIKO Modelle können mit einem Pufferkondensator auf der Lokplatte ausgerüstet werden. Die Kapazität des Kondensators richtet sich nach den jeweiligen Vorgaben des verwendeten Decoders. Wenden Sie sich deshalb bitte bei Anfragen zu möglichen Pufferkondensatoren an den jeweiligen Decoderhersteller.

Some PIKO models are equipped with a buffer condenser on the circuit board. The capacity of the condenser depends on the respective requirements of the applied decoder. For requests about suitable buffer condensers please contact the respective decoder manufacturer.

Certains modèles PIKO peuvent être équipés d'un condensateur de protection sur la platine de la locomotive. La capacité du condensateur varie alors selon les préconisations du fabricant du décodeur utilisé. En cas de questions concernant ce condensateur de protection veuillez- vous adresser au fabricant du décodeur utilisé.

Sommige modellen van PIKO kunnen worden uitgerust met een buffercondensator op de hoofdprintplaat van de loc. De capaciteit van de condensator is afhankelijk van de specificaties van de gebruikte decoder. U dient zich daarom tot de fabrikant van de decoder te wenden met betrekking tot de mogelijke buffercondensatoren.

Notizen:

BEDIENUNGSANLEITUNG ELEKTROLOKOMOTIVE BR E32

Instruction sheet for Electric Locomotive BR E32



PluX22

51424 Gleichstrom DC

0-12 V ---

51425 Wechselstrom AC

0-16 V ~

Wichtige Informationen sind in der Verpackung und in der Anleitung enthalten. Bitte bewahren Sie diese auf.

Lok von Grundplatte abheben:
Lifting the loco from the base plate
Soulèvement de la locomotive de la plaque de base
Loc van de bodemplaat afnemen

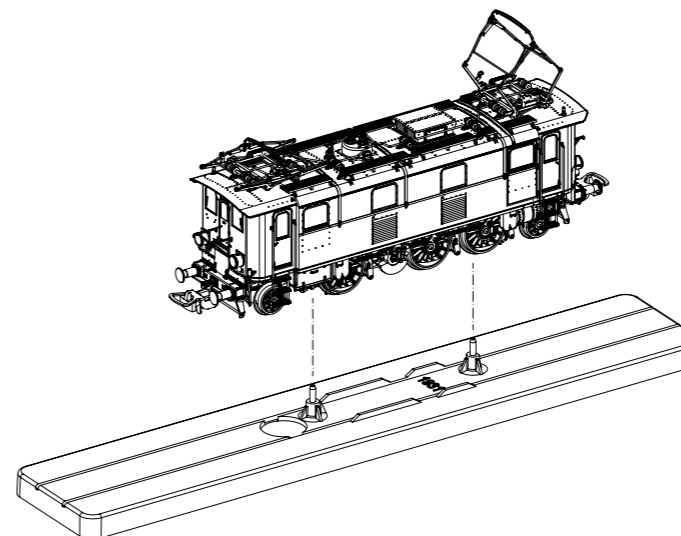

Gehäusedemontage:
Body disassembly
Démontage de la caisse
Demontage behuizing

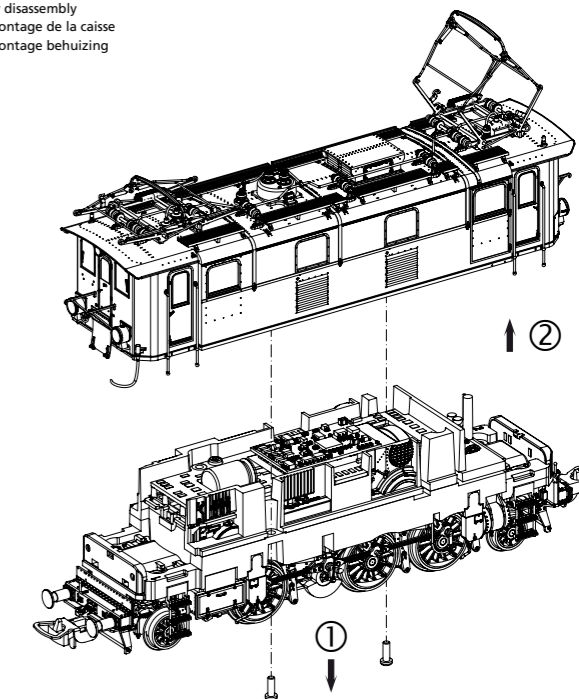

Leiterplatte + Motor ausbauen:
Remove main board+motor
Démontez la carte de circuit imprimé + moteur
Hoofdprintplaat + motor demonteren

Nur in AC Version!
Only in AC version!
Seulement en AC version /
Uitsluitend in AC versie!

Nur in DC Version!
Only in DC version!
Seulement en DC version /
Uitsluitend in DC versie!

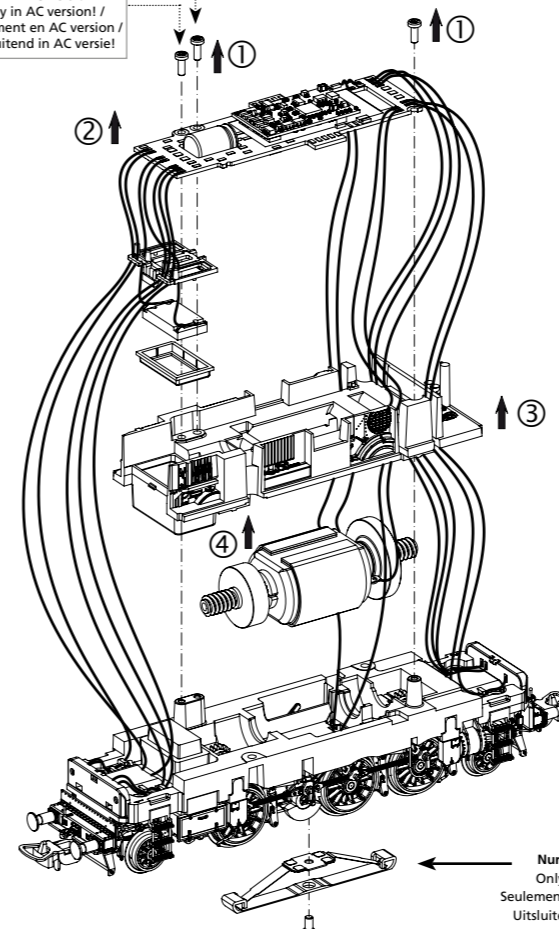

Nur in AC Version!
Only in AC version!
Seulement en AC version /
Uitsluitend in AC versie!

Gehäusebauteile:
Body attachments
Pièces rapportées de caisse
Onderdelen voor de behuizing

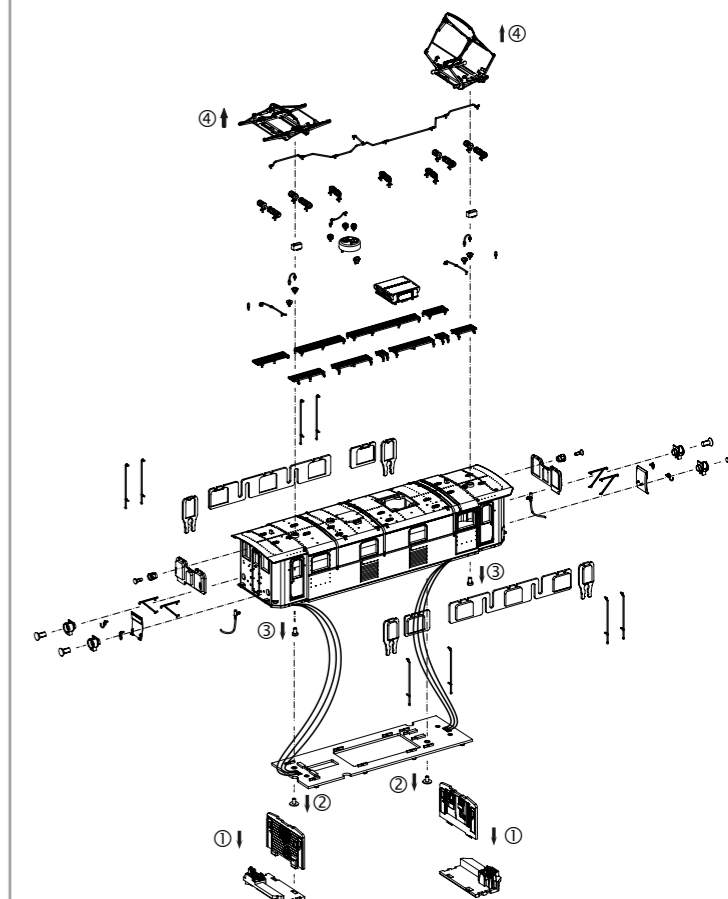

EU-Konformitätserklärung
Hiermit erklärt die PIKO Spielwaren GmbH, dass das Produkt in seiner Konzeption und Bauart sowie in der von uns in Verkehr gebrachten Ausführung den grundlegenden Sicherheits-, Gesundheits- und Kompatibilitätsanforderungen der genannten Richtlinien und Verordnungen entspricht. Der vollständige Text der EU-Konformitätserklärung ist unter der folgenden Internetadresse verfügbar: <https://www.piko.de/konform>

EU Declaration of Conformity
PIKO Spielwaren GmbH hereby declares that the product in its design and construction as well as in the version placed on the market by us complies with the basic safety, health and compatibility requirements of the directives and regulations mentioned. The full text of the EU Declaration of Conformity is available at the following internet address: <https://www.piko.de/konform>



#56594 PSD XP Sound

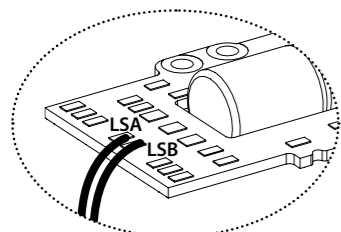

Kabel von Lautsprecher auf Leiterplatte anlöten! /
Solder cables of speakers on mainboard! /
Souder les câbles du haut parleur au circuit imprimé /
Kabel van de luidspreker op de printplaat solderen!

#56594
Lautsprecher

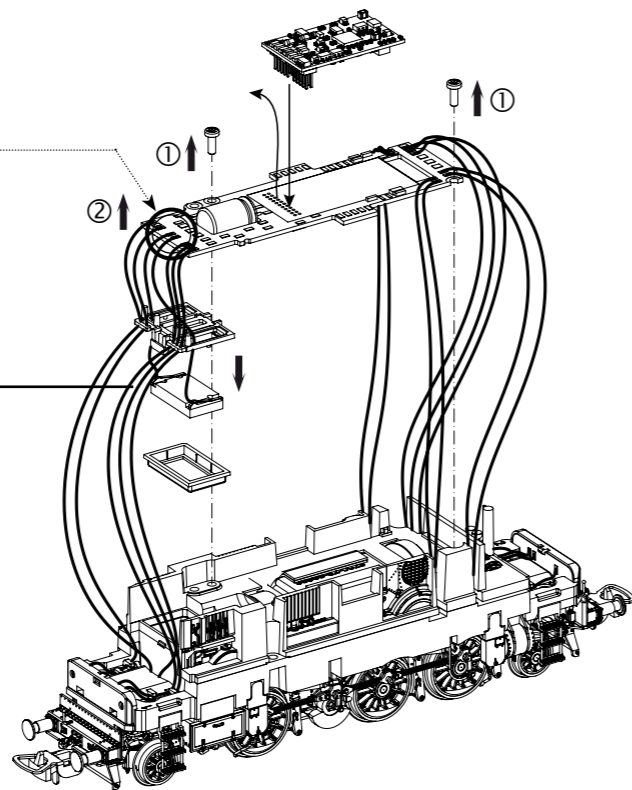

Kupplungswechsel / Kupplungsdeichseldemontage:
Coupling change / Coupling drawbar disassembly
Changement d'embrayage / Démontage du timon d'embrayage
Verwisseling koppeling / Demontage koppelingsdissel

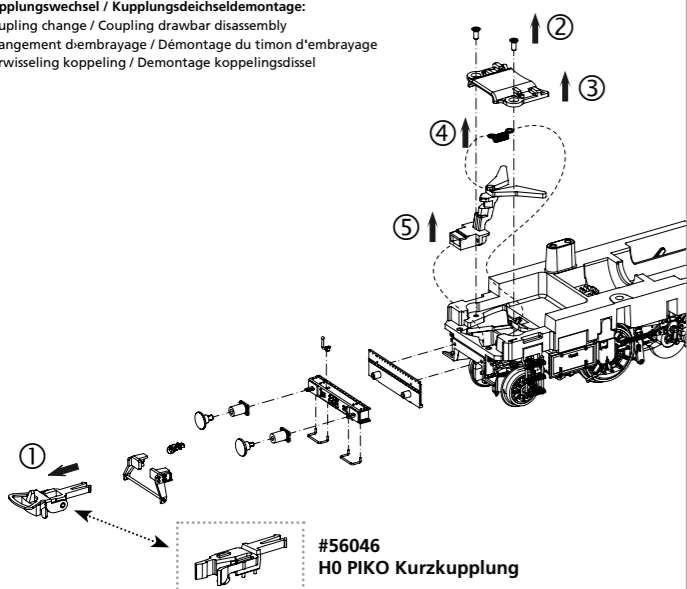

#56046
H0 PIKO Kurzkupplung

Rahmenbauteile:
Chassis attachments bottom
Pièces rapportées de chassis
Onderdelen voor onderzijde chassis

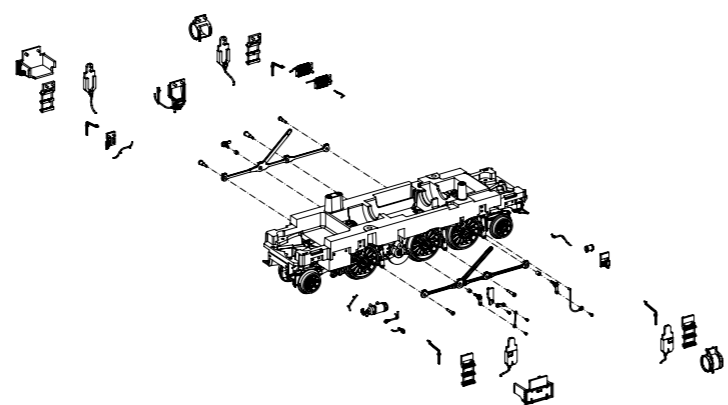

Fahrwerksdemontage:
Chassis disassembly
Démontage du châssis
Demontage van het chassis

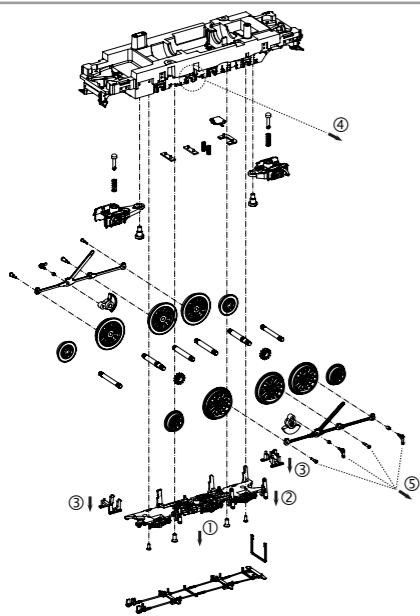

Zurüstbauteile nur für Vitrinenmodelle:
Extensions only for display case models /
Détailage pour modèle de vitrine /
Deze los meegeleverde onderdelen zijn uitsluitend voor vitrinemodellen!

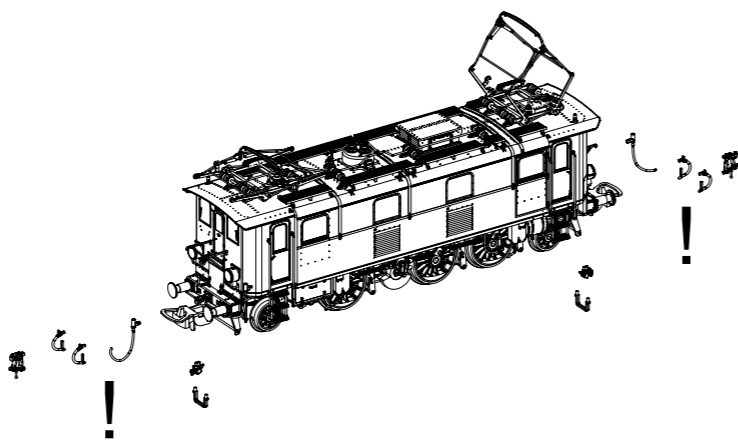

ERSATZTEILE ELEKTROLOKOMOTIVE BR E32

Spare parts for Electric Locomotive BR E32

Bei Ersatzteilanforderung bitte immer die vollständige Ersatzteil-Nr. angeben • Please order the wanted spare part with the complete spare part item number.

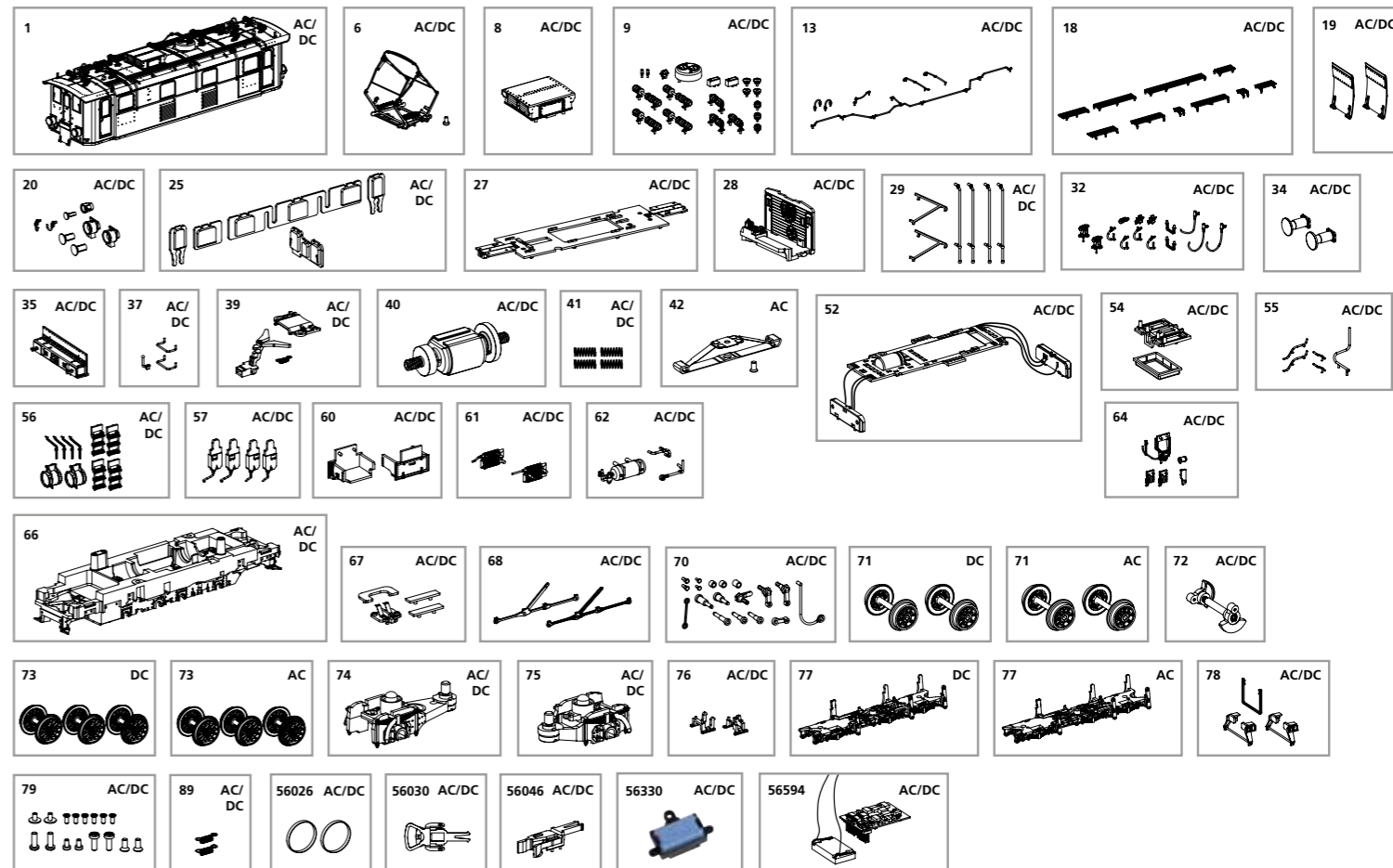

Bezeichnung / Description	ET-Nr. / spare part N°	PG*
Gehäuse, komplett / Body, complete	51423-01	16
Pantograph SBS 9 / Pantograph SBS 9	51420-06	12
Dachhaube / Roof hood	51410-08	7
Isolatoren / Insulators	51420-09	9
Dachleitungen / Roof pipes	51420-13	8
Dachlaufstege / Roof catwalk	51410-18	9
Übergangsblech (2 Stück) / Transition plate (2 pieces)	51423-19	7
Lampen, Leuchtstäbe, Lampenkabel / Lamps, light bars, lamp cables	51423-20	8
Fenster / Windows	51423-25	9
Beleuchtungsplatte Gehäuse / Mainboard Body	51420-27	14
Führerstand mit Rückwand / Driver's cab with back panel	51410-28	10
Handstangen Tür, Handlauf / Handrails door	51423-29	9
Bremsschlauch, Kuppelhaken, Heizungsstecker / Brake pipe, coupler hook, heating plug	51410-32	8
Puffer (2 Stück) / Buffer (2 pcs.)	51410-34	6
Pufferbohle / Buffer beam	51423-35	8
Griffstock Pufferbohle / Handle-buffer beam	51414-37	7
Kupplungsschacht, Abdeckung, Feder / Coupling shaft, cover, spring	51410-39	8
Motor, komplett / Motor, complete	51414-40	14
Druckfeder (4 Stck.) / Pressure spring (4 pcs.)	51410-41	6
Leiterplatte, komplett / PCB complete	51410-52	15
Lautsprecherbox mit Halter / Speaker box with holder	51410-54	6
Leitungen / Lines	51420-55	6
Leiter Tür, Kessel / Ladder door, boiler	51410-56	8
Sandkästen / Sandboxes	51410-57	7
Batteriekasten rechts-links / Battery box right-left	51423-60	7
Zwischenrohrkühler / Oil cooler	51410-61	7
Kessel mit Leitungen / Boiler with lines	51410-62	7
Sifa, Entwässerung, Halter Schmierpumpenantrieb / Sifa, water separator, holder lubricating pump drive	51410-64	8
Rahmen mit Zahnrädern / Chassis with gearwheels	51410-66	14

*Preisgruppe *price category

Bezeichnung / Description	ET-Nr. / spare part N°	PG*
Isolierungen Unterseite Rahmen, Kontaktfeder / Insulations bottom frame, contact spring	51410-67	8
Treibstangen rechts-links / Drive linkage right-left	51423-68	10
Kurbelzapfen, Kurbelbolzen, Schmierpumpenhebel / Crank bolt, crank pin, lubrication pump lever	51410-70	11
Blindwelle / Blind wheel	51420-72	6
Drehgestell vorne, komplett, Ansatzschraube / Bogie front, complete, shoulder screw	51410-74	9
Drehgestell hinten, komplett, Ansatzschraube / Bogie rear, complete, shoulder screw	51410-75	9
Achshalter vorne-hinten / Axle bracket front-rear	51410-76	6
Schieneräumer, Fangeisen / Cow catcher, gin trap	51410-78	7
Schrauben (16-tlg.) / Screws (set of 16)	51410-79	7
Feder für Deichsel (2 Stück) / Spring for shaft (2 pcs.)	96400-89	5

ET aus unserem Standard-Programm / Spare parts standard range

Haftreifen (10 Stück) / Traction tires (set of 10)	56026	
Kupplung (2 Stück) / Coupling, complete (set of 2)	56030	
H0 PIKO Kurzkupplung (4 Stück) / H0 PIKO short Coupling (set of 4)	56046	
Ersatzlautsprecher / Replacement loudspeaker	56330	
PIKO SmartDecoder XP Sound / PIKO SmartDecoder XP Sound	56594	

nur für DC-Version / only for DC version

Radsatz Vorläufer (2 Stck.) / Wheelset forerunner (2 pcs.)	51423-71	10
Radsatz (3 Stck.) / Wheelset (3 pcs.)	51423-73	12
Getriebedeckel mit Bremsgestänge / Gearbox cover with brake linkage	51410-77	9

nur für AC-Version / only for AC version

Schleifer mit Schraube / Slider with screw	59380-42	10
Radsatz Vorläufer (2 Stck.) / Wheelset forerunner (2 pcs.)	51425-71	10
Radsatz (3 Stck.) / Wheelset (3 pcs.)	51425-73	12
Getriebedeckel mit Bremsgestänge / Gearbox cover with brake linkage	51411-77	9

Hinweis zur Reklamation eines Artikels:

Vielen Dank für Ihr Vertrauen in die PIKO Modelle. Wir hoffen, dass Sie mit dem Modell zufrieden sind und lange Freude daran haben. Sollten Sie dennoch Probleme mit Ihrem PIKO Produkt haben und wollen dieses reklamieren, bitten wir Sie, den unter www.piko-shop.de/de/widerruf hinterlegten Reklamationschein auszufüllen und diesen dem reklamierten Artikel beizulegen. Vielen Dank.

Complaint note:

Thank you for your trust in PIKO models. We hope that you are satisfied with the model and enjoy it for a long time. Should you nevertheless have problems with your PIKO product and wish to complain it, we ask you to fill in the complaint form, which you can find at www.piko-shop.de/en/widerruf, and enclose it with the complained item. Thank you very much.