

# BEDIENUNGSANLEITUNG ELEKTROLOKOMOTIVE Rh 1067 ÖBB

Instruction sheet for Electric locomotive Rh 1067 ÖBB

Wichtige Informationen sind in der Verpackung und in der Anleitung enthalten. Bitte bewahren Sie diese auf.

	PluX22
# 21048 Gleichstrom DC	0-12 V
# 21049 Wechselstrom AC	0-16 V

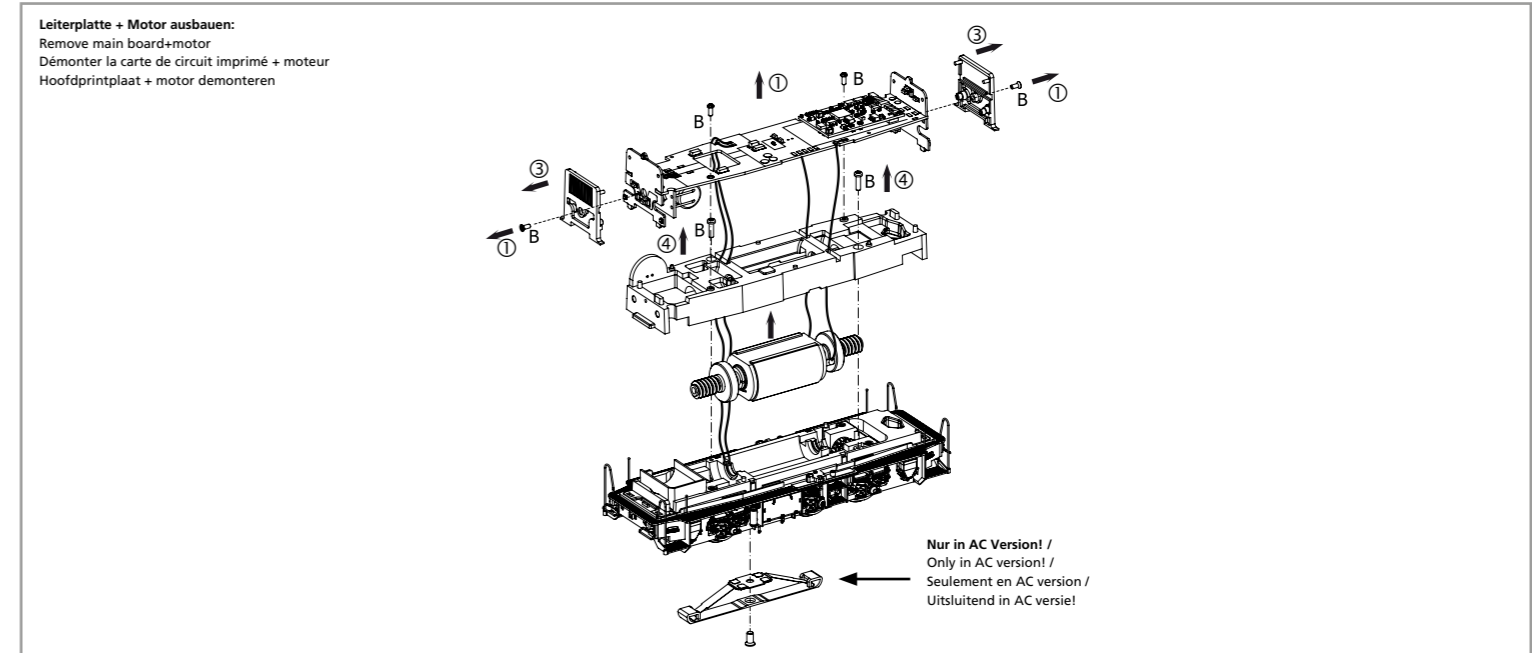
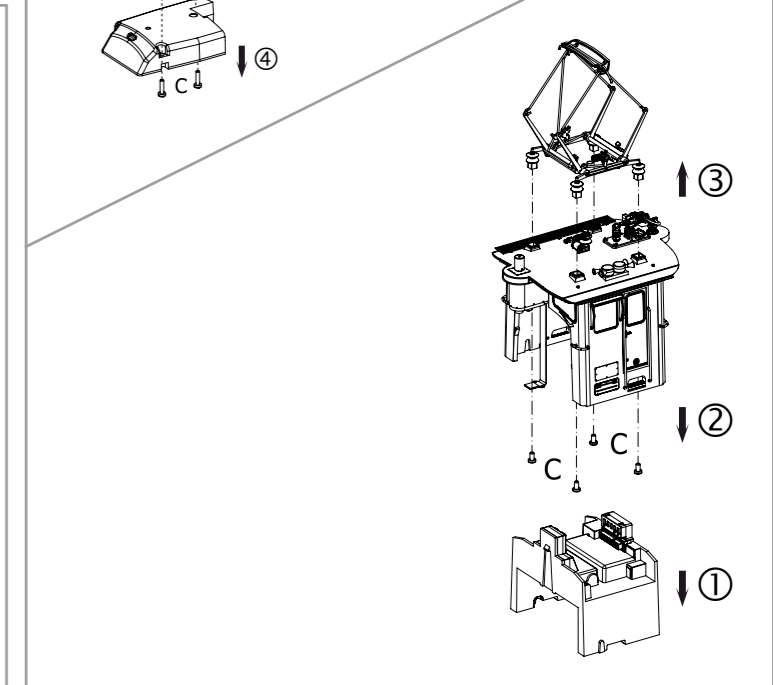
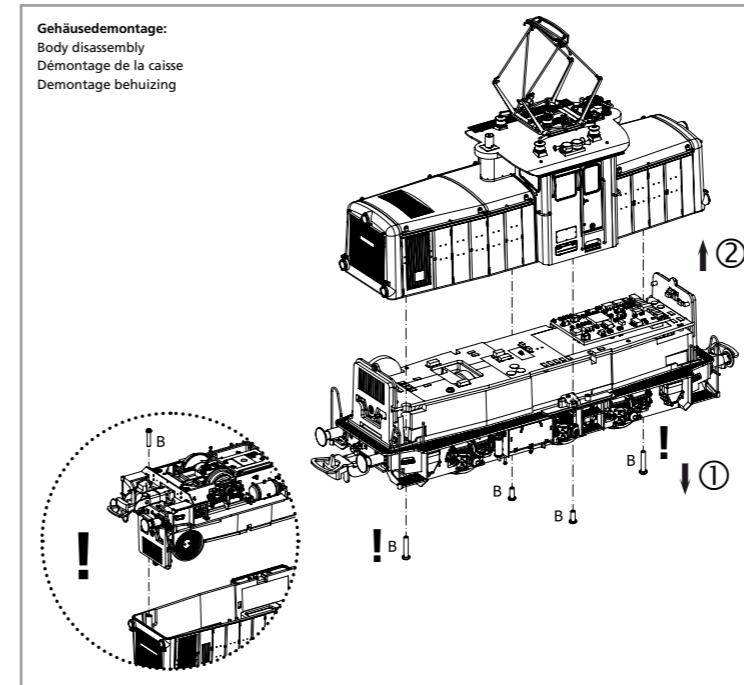
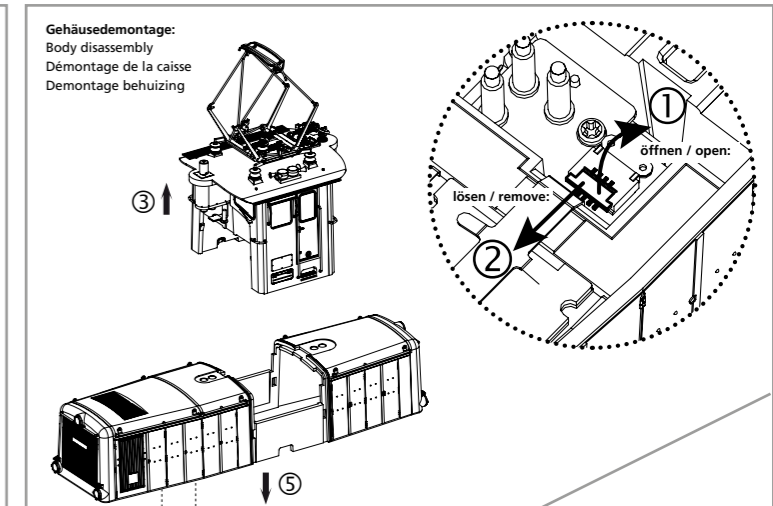
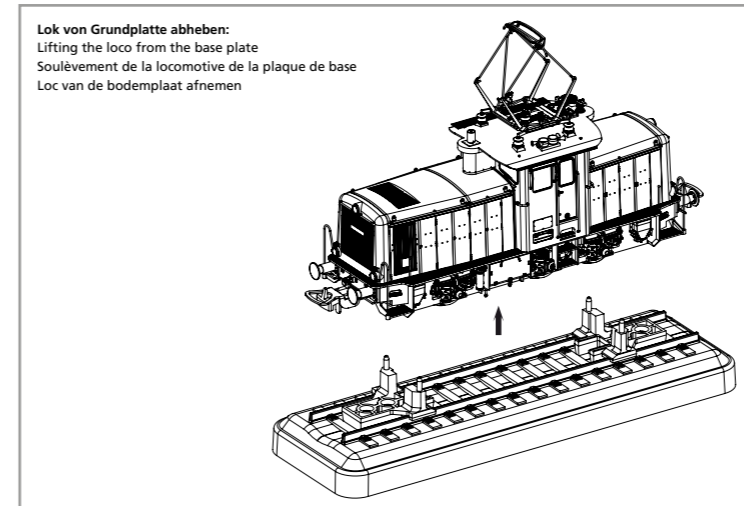

**EU-Konformitätserklärung**  
Hiermit erklärt die PIKO Spielwaren GmbH, dass das Produkt in seiner Konzeption und Bauart sowie in der von uns in Verkehr gebrachten Ausführung den grundlegenden Sicherheits-, Gesundheits- und Kompatibilitätsanforderungen der genannten Richtlinien und Verordnungen entspricht. Der vollständige Text der EU-Konformitätserklärung ist unter der folgenden Internetadresse verfügbar: <https://www.piko.de/konform>

**EU Declaration of Conformity**  
PIKO Spielwaren GmbH hereby declares that the product in its design and construction as well as in the version placed on the market by us complies with the basic safety, health and compatibility requirements of the directives and regulations mentioned. The full text of the EU Declaration of Conformity is available at the following internet address: <https://www.piko.de/konform>



# ERSATZTEILE ELEKTROLOKOMOTIVE Rh 1067 ÖBB

## Spare parts for Electric locomotive Rh 1067 ÖBB

Bei Ersatzteilanforderung bitte immer die vollständige Ersatzteil-Nr. angeben • Please order the wanted spare part with the complete spare part item number.

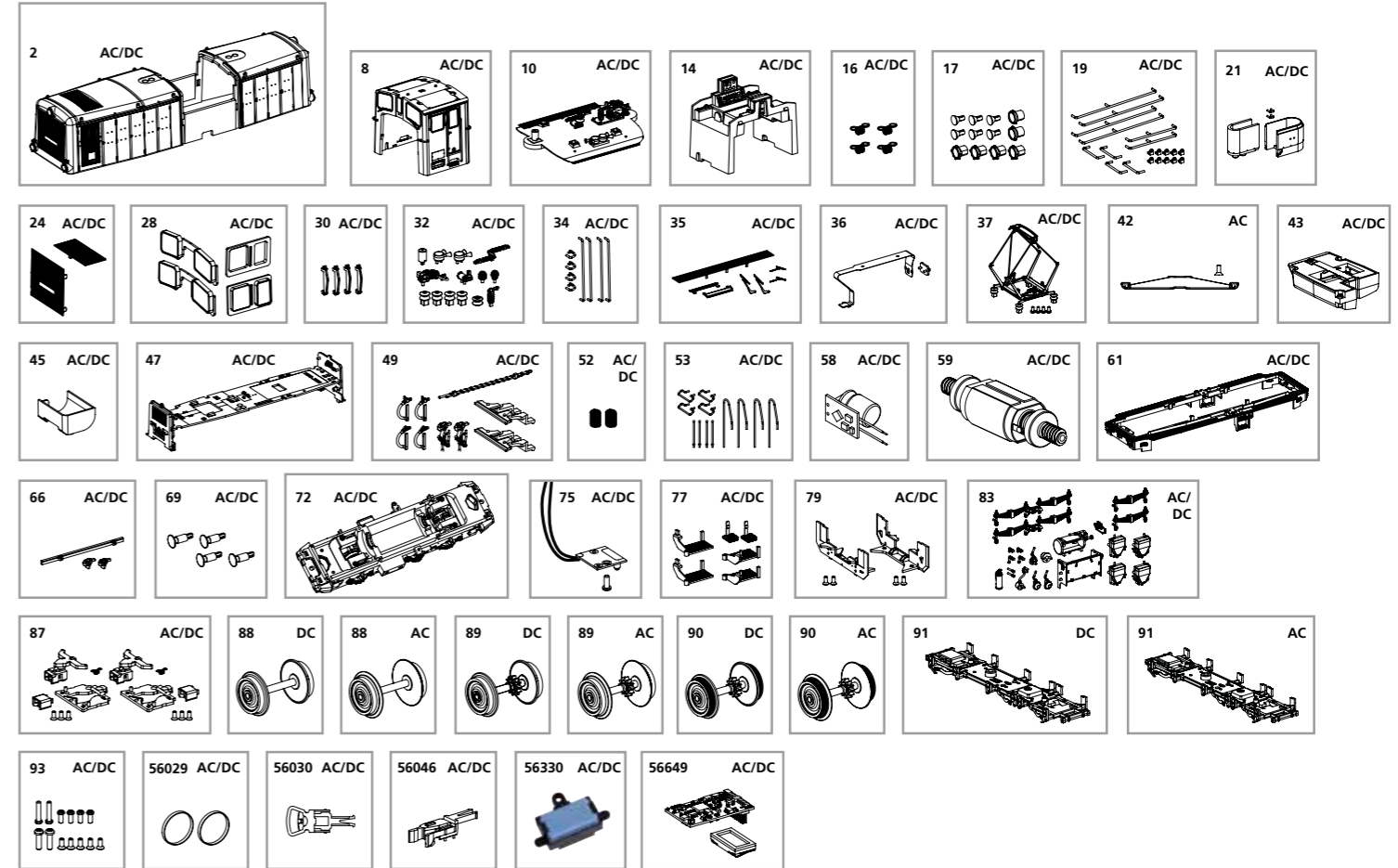

Bezeichnung / Description	ET-Nr. / spare part N°	PG*
Gehäuse komplett / Body complete	21047-02	14
Führerhaus, komplett / Cab complete	21047-08	12
Dach, komplett / Roof complete	21047-10	10
Führerstand, komplett / Driver's cab complete	21047-14	9
Kupplungsfeder (4 Stück) / Clutch spring (4 pcs.)	52540-16	6
Lampenringe, Linse / Lamp rings, lens	21047-17	9
Handläufe, Anhebeösen / Handrails, lifting eyes	21047-19	10
Abdeckungen / Covers	21047-21	7
Lüftergitter / Fan grille	21047-24	8
Fenster Führerhaus / Cab window	21047-28	8
Windabweiser (4 Stück) / Wind deflector (4 pcs.)	21044-30	6
Isolatoren, Antenne, Makrofon, Hebel / Insulators, antenna, signal horn, lever	21047-32	10
Handläufe Führerhaus / Handrails cab	21047-34	9
Dachlaufsteg, Regenabdeckung, Scheibenwischer / Roof walkway, rain cover, windshield wiper	21047-35	10
Flex PCB Führerhaus / Flex PCB cab	21040-36	11
Stromabnehmer V ÖBB / Pantograph V ÖBB	21047-37	12
Lautsprecherhalterung mit Gewicht / Speaker holder with weight	21040-43	8
Kondensatorhalter / Capacitor holder	21040-45	6
Hauptplatine komplett / Main PCB complete	21047-47	14
Bremsleitungen, Kuppelhaken, Kupplungsabdeckung, Erdungsleitung / Brake lines, coupling hooks, coupling cover, earthing cable	21047-49	8
Feder (Rahmen) 2 Stück / Spring (frame) 2 pcs.	52820-52	5
Rangiergriffe, Handstangen, Handgriffe / Shunting handles, handrails, handles	21040-53	10
Speicher PCB / PCB memory	52680-58	13
Motor komplett / Motor complete	21040-59	14
Umlauf / Circulation	21047-61	9
Anbauteile Umlauf / Attachments circulation	21047-66	8
Puffer (4 Stück) / Buffer (4 pcs.)	21047-69	6

Bezeichnung / Description	ET-Nr. / spare part N°	PG*
Rahmen mit Zahnräder / Frame with gear wheels	21047-72	14
Leiterplatte Chassis / PCB chassis	21040-75	10
Trittstufen Rahmen, Tritt Aufstieg / Steps frame, access step	21047-77	8
Frontplatten Rahmen / Front panel frame	21047-79	8
Anbauteile Rahmen / Attachments frame	21047-83	12
Kupplung, Abdeckung, Feder (2 Sets) / Coupling parts (set of 2)	21040-87	9
Schrauben (13-tlg.) / Screw set (set of 13)	21044-93	7
<b>ET aus unserem Standard-Programm / Spare parts standard range</b>		
Haftreifen (10 Stück) / Traction tires (set of 10)	56029	
Kupplung (2 Stück) / Coupling, complete (2 pcs.)	56030	
H0 PIKO Kurzkupplung (4 Stück) / H0 PIKO short Coupling (4 pcs.)	56046	
Ersatzlautsprecher / Replacement loudspeaker	56330	
PIKO SmartDecoder XP Sound / PIKO SmartDecoder XP Sound	56649	
<b>nur für DC-Version / only for DC version</b>		
Radsatz (1 Stück) / Wheelset (1 pcs.)	21040-88	9
Radsatz mit Zahnrad (1 Stück) / Wheelset w gearwheel (1 pcs.)	21040-89	9
Radsatz mit Zahnrad und Haftreifen (1 Stück) / Wheelset with gearwheel and traction tire (1 pcs.)	21040-90	10
Getriebeabdeckung mit Radschleifer / Gearbox cover with wheel slider	21040-91	10
<b>nur für AC-Version / only for AC version</b>		
Schleifer mit Schraube / Slider with screw	59380-42	10
Radsatz (1 Stück) / Wheelset (1 pcs.)	21043-88	9
Radsatz mit Zahnrad (1 Stück) / Wheelset w gearwheel (1 pcs.)	21043-89	9
Radsatz mit Zahnrad und Haftreifen (1 Stück) / Wheelset with gearwheel and traction tire (1 pcs.)	21043-90	10
Getriebeabdeckung mit Radschleifer / Gearbox cover with wheel slider	21043-91	10

\*Preisgruppe \*price category

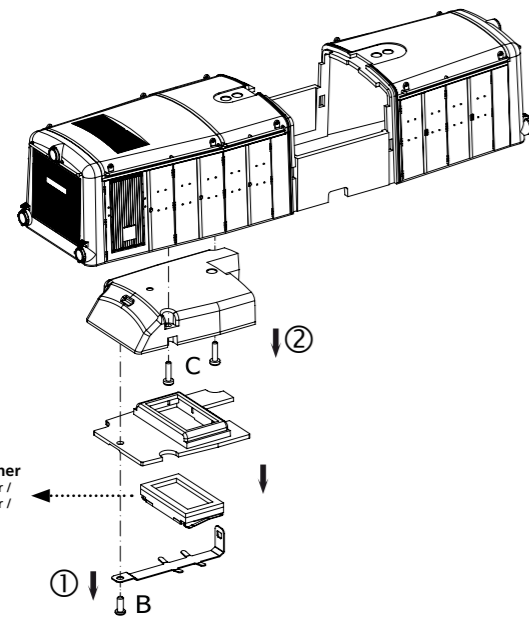

#56649  
PSD XP Sound

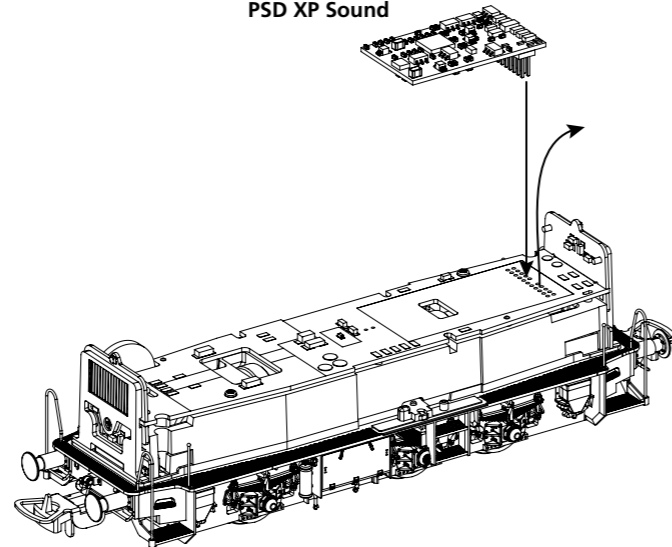

Lautsprecher  
Loudspeaker /  
Haut parleur /  
Luidspreker

Kupplungswechsel / Kupplungsdeichseldemontage:  
Coupling change / Coupling drawbar disassembly  
Changement d'embrayage / Démontage du timon d'embrayage  
Verwisseling koppeling / Demontage koppelingsdissel

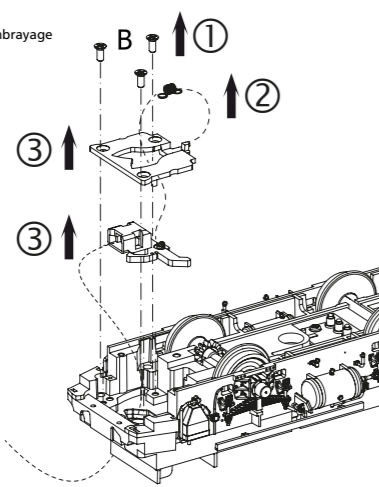

Achsendemontage:  
Axle disassembly  
Démontage de l'essieu  
Assendmontage

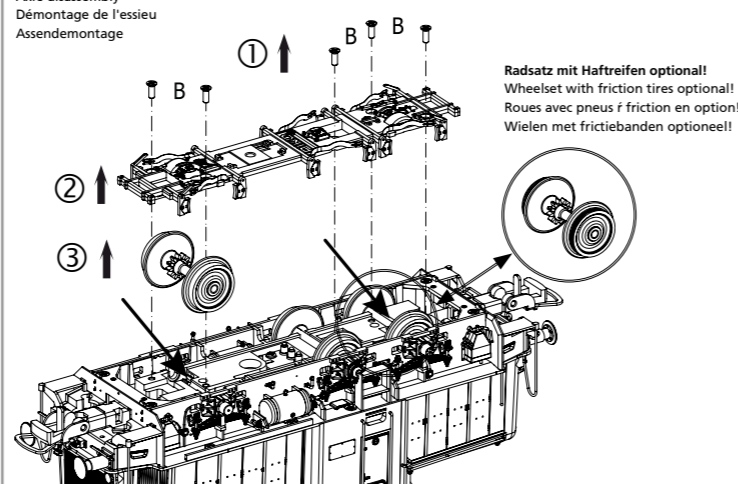

Radsatz mit Haftreifen optional!  
Wheelset with friction tires optional!  
Roues avec pneus à friction en option!  
Wielen met frictiebanden optioneel!

Zurüstbauteile nur für Vitrinenmodelle:  
Extensions only for display case models /  
Détailage pour modèle de vitrine /  
Deze los meegeleverde onderdelen  
zijn uitsluitend voor vitrinemodellen!

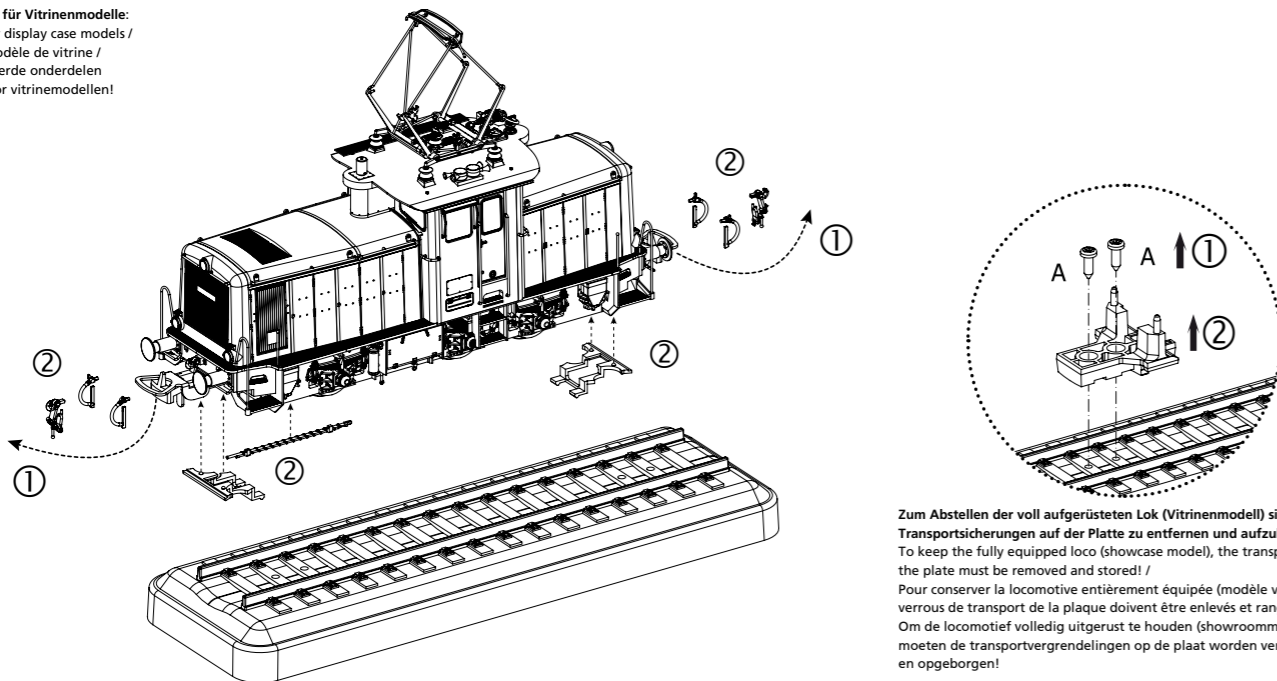

Zum Abstellen der voll ausgerüsteten Lok (Vitrinenmodell) sind die  
Transportsicherungen auf der Platte zu entfernen und aufzubewahren! /  
To keep the fully equipped loco (showcase model), the transport locks on  
the plate must be removed and stored! /  
Pour conserver la locomotive entièrement équipée (modèle vitrine), les  
verrous de transport de la plaque doivent être enlevés et rangés! /  
Om de locomotief volledig uitgerust te houden (showroommodel),  
moeten de transportvergrendelingen op de plaat worden verwijderd  
en opgeborgen!

zu verwendende Schraubendreherarten /  
Types of screwdrivers to use /  
Types de tournevis à utiliser /  
Soorten schroevendraaiers om te gebruiken

**A = PH0**  
**B = PH00**  
**C = PH000**

### Hinweis zur Reklamation eines Artikels:

Vielen Dank für Ihr Vertrauen in die PIKO Modelle. Wir hoffen, dass Sie mit dem Modell zufrieden sind und lange Freude daran haben. Sollten Sie dennoch Probleme mit Ihrem PIKO Produkt haben und wollen dieses reklamieren, bitten wir Sie, den unter [www.piko-shop.de/de/widerruf](http://www.piko-shop.de/de/widerruf) hinterlegten Reklamationschein auszufüllen und diesen dem reklamierten Artikel beizulegen. Vielen Dank.

### Complaint note:

Thank you for your trust in PIKO models. We hope that you are satisfied with the model and enjoy it for a long time. Should you nevertheless have problems with your PIKO product and wish to complain it, we ask you to fill in the complaint form, which you can find at [www.piko-shop.de/en/widerruf](http://www.piko-shop.de/en/widerruf), and enclose it with the complained item. Thank you very much.