

Wichtige Informationen sind in der Verpackung und in der Anleitung enthalten. Bitte bewahren Sie diese auf.

PluX22  
# 21030 Gleichstrom DC 0-12 V

**Lok von Grundplatte abheben:**  
Lifting the loco from the base plate  
Soulèvement de la locomotive de la plaque de base  
Zdjąć lokomotywę z podstawy

**Gehäusedemontage:**  
Body disassembly  
Démontage de la caisse  
Demontaż obudowy

**Demontage eines Stromabnehmers:**  
Disassembly of a pantograph  
Désassemblage d'un pantographe  
Demontaż zbieracza prądu

**Leiterplatte + Motor ausbauen:**  
Remove main board+motor  
Démonter la carte de circuit imprimé + moteur  
Demontaż płytki drukowanej + silnika

**EU-Konformitätserklärung**  
Hiermit erklärt die PIKO Spielwaren GmbH, dass das Produkt in seiner Konzeption und Bauart sowie in der von uns in Verkehr gebrachten Ausführung den grundlegenden Sicherheits-, Gesundheits- und Kompatibilitätsanforderungen der genannten Richtlinien und Verordnungen entspricht. Der vollständige Text der EU-Konformitätserklärung ist unter der folgenden Internetadresse verfügbar: <https://www.piko.de/konform>

**EU Declaration of Conformity**  
PIKO Spielwaren GmbH hereby declares that the product in its design and construction as well as in the version placed on the market by us complies with the basic safety, health and compatibility requirements of the directives and regulations mentioned. The full text of the EU Declaration of Conformity is available at the following internet address: <https://www.piko.de/konform>

**Hinweis zur Reklamation eines Artikels:**  
Vielen Dank für Ihr Vertrauen in die PIKO Modelle. Wir hoffen, dass Sie mit dem Modell zufrieden sind und lange Freude daran haben. Sollten Sie dennoch Probleme mit Ihrem PIKO Produkt haben und wollen dieses reklamieren, bitten wir Sie, den unter [www.piko-shop.de/de/widerruf](http://www.piko-shop.de/de/widerruf) hinterlegten Reklamationschein auszufüllen und diesen dem reklamierten Artikel beizulegen. Vielen Dank.

**Complaint note:**  
Thank you for your trust in PIKO models. We hope that you are satisfied with the model and enjoy it for a long time. Should you nevertheless have problems with your PIKO product and wish to complain it, we ask you to fill in the complaint form, which you can find at [www.piko-shop.de/en/widerruf](http://www.piko-shop.de/en/widerruf), and enclose it with the complained item. Thank you very much.

#56645 PSD XP Sound

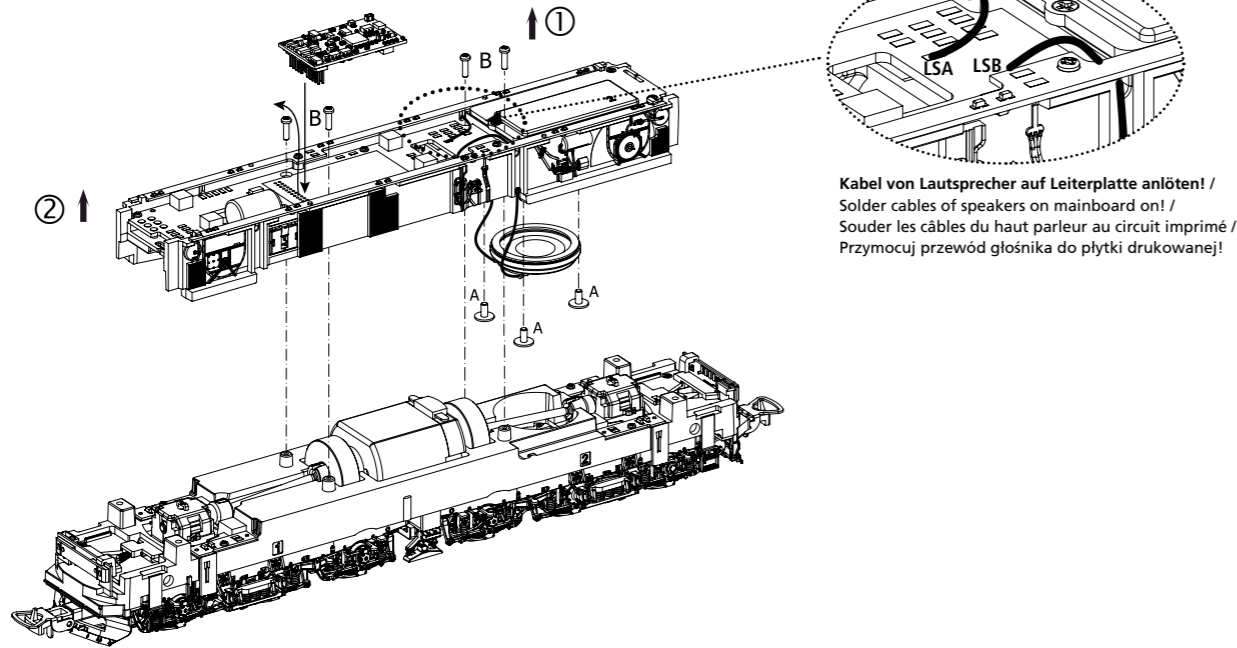

Kupplungswechsel / Kupplungsdeichseldemontage:  
Coupling change / Coupling drawbar disassembly  
Changement d'embrayage / Démontage du timon d'embrayage  
Montaż mechanizmu sprzęgła

Schmierung / Ölung Getriebe:  
Lubrication / Oiling Gearbox  
Lubrification / huilage de la boîte de vitesses  
Smarowanie / olejowanie skrzyni biegów

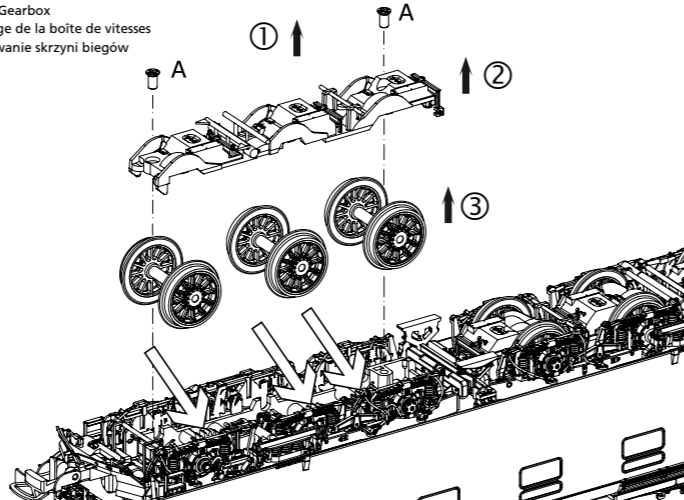
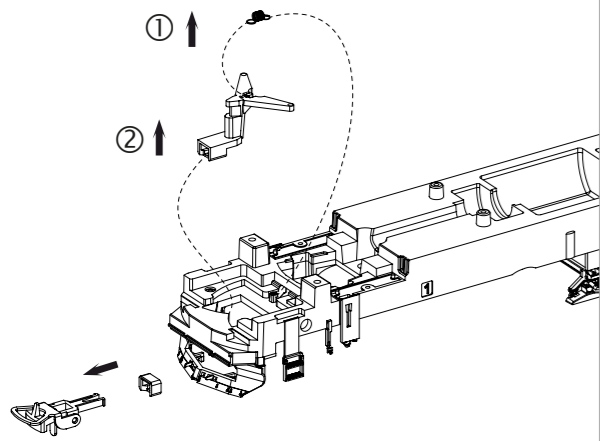

Zurüstbauteile nur für Vitrinenmodelle:  
Extensions only for display case models /  
Détailage pour modèle de vitrine /  
Akcesoria przeznaczone wyłącznie  
do modelu wystawowego

Zu verwendende Schraubendreherarten /  
Types of screwdrivers to use /  
Types de tournevis à utiliser /  
Rodzaje używanych śrubokrętów

**A = PH0**  
**B = PH00**

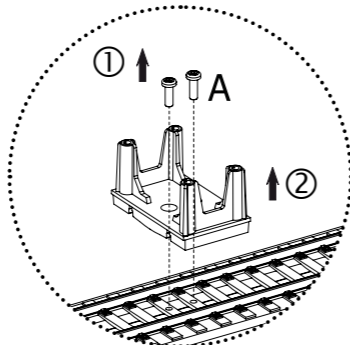

Zum Abstellen der voll aufgerüsteten Lok (Vitrinenmodell) kann man die Transportsicherungen auf der Platte entfernen und aufbewahren. Dies ist aber nicht zwingend notwendig. /

To park the fully equipped locomotive (showcase model), you can remove and keep the transport locks on the base plate. However, this is not strictly necessary. /  
Pour stationner la locomotive entièrement équipée (modèle vitrine), vous pouvez retirer et conserver les dispositifs de transport fixés à la plaque de base. Toutefois, cela n'est pas absolument nécessaire. /  
Pro odstavení plně vybavené lokomotivy (vitrinový model) lze odstranit přepravní pojistky z podstavce a uschovat je. Není to však nezbytné nutné.

ERSATZTEILE ELEKTROLOKOMOTIVE 181

Spare parts for Electric Locomotive 181 • Części zamienne 181

Bei Ersatzteilanforderung bitte immer die vollständige Ersatzteil-Nr. angeben • Please order the wanted spare part with the complete spare part item number.

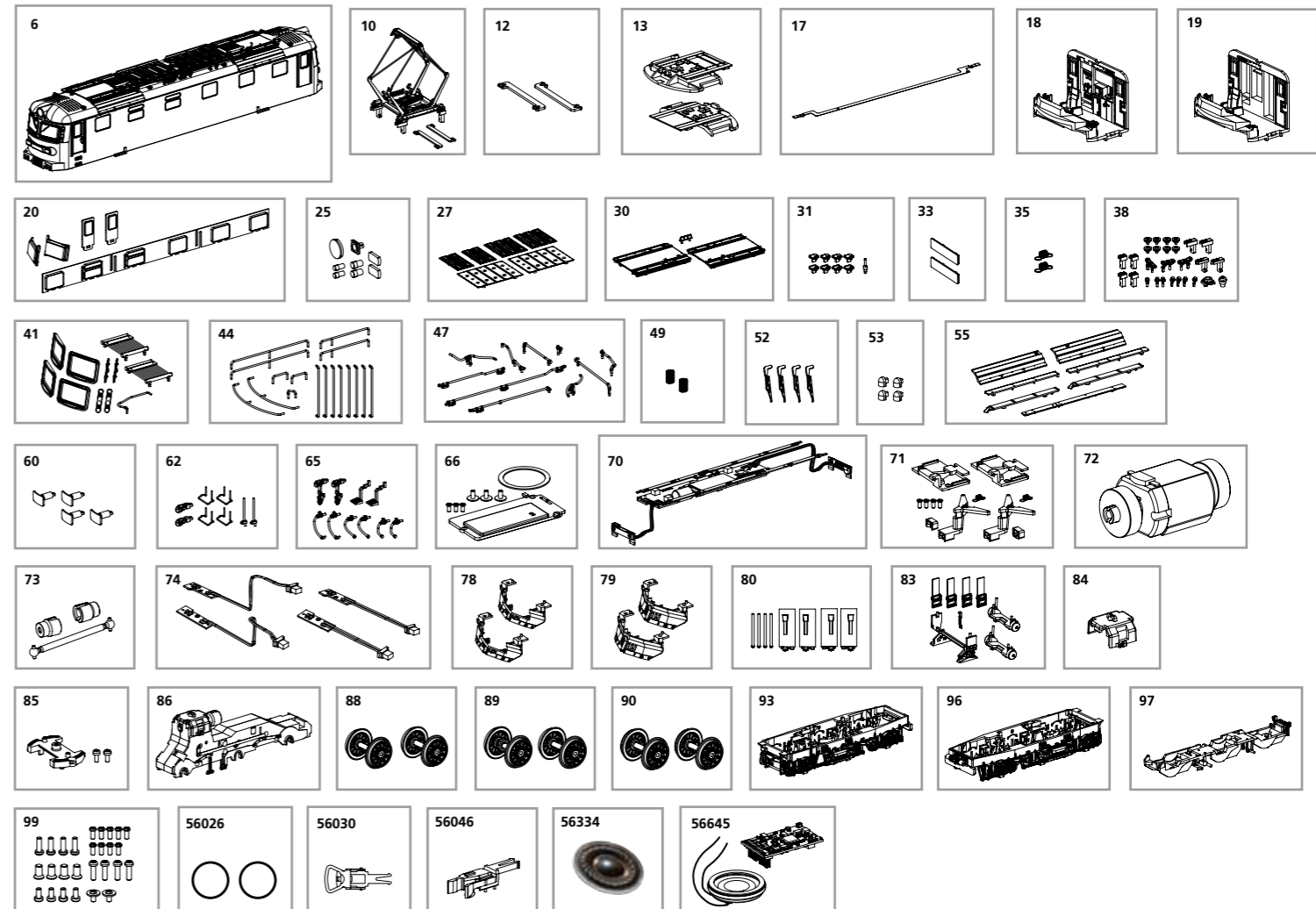

Bezeichnung / Description	ET-Nr. / spare part №	PG*
Gehäuse, komplett / Body, complete	21029-06	16
Pantograph / Pantograph	21029-10	12
Stromabnehmerbefestigung (2 Stück) / Pantograph mounting (2 pcs.)	21020-12	6
Leiterplatte Führerstand / Einfachleuchte, komplett (2 Sets) / PCB driver's cab / single light, complete (2 sets)	21020-13	12
Leiterplatte Führerhaus Dach / Cab roof PCB	21020-17	9
Führerstand vorne komplett / Cab front	21029-18	8
Führerstand hinten komplett / Cab rear	21029-19	8
Fenster / Windows	21029-20	9
Lichtleiter, Linsen / Optical fibres, lenses	21029-25	8
Anbauteile Dach / Roof attachment parts	21020-27	8
Dächer, GSM Antenne / Roofs, mobile phone antenna	21029-30	8
Pfeife, Sandeinfüllklappen / Whistle, sand fill caps	21029-31	8
Nummernschild / Number plate	21029-33	7
Zugfeder (2 Stück) / Tension spring (2 pcs.)	57520-35	4
Isolatoren / Insulators	21029-38	10
Fensterrahmen, Lüftungsgitter, Dachkühler, Druckluftleitung / Window frames, vent grilles, roof cooler, air line	21029-41	9
Handgriffe, Handstangen / Handles, handrails	21029-44	10
Dachleitungen, Dachkabel, Kühlleitungen / Roof wiring, roof cables, cooling lines	21029-47	10
Feder (Rahmen) 2 Stück / Spring (Frame) – 2 pcs.	50630-49	5
Scheibenwischer (4 Stück) / Windshield wipers (4 pcs.)	21029-52	9
Abdeckung Hupe (4 Stück) / Horn cover (4 pcs.)	21029-53	6
Dachlüfterabdeckungen, Dachlaufstege / Roof vent covers, roof walkways	21029-55	8
Puffer (4 Stück) / Buffer (4 pcs.)	21029-60	6
Kuppelhaken, Handstange Pufferbohle / Coupling hook, buffer beam handrail	21029-62	9
Bremsschläuche, Kuppelhaken, Auftritt Pufferbohle / Brake hoses, coupling hook, buffer beam step	21029-65	7

Bezeichnung / Description	ET-Nr. / spare part №	PG*
Lautsprecherhalter / Loudspeaker holder	21020-66	8
Hauptplatine mit Beleuchtungsplatten und Kabel / Main board with lighting boards and cables	21029-70	15
Kupplung, Abdeckung, Feder / Coupling parts	21029-71	10
Motor komplett / Motor, complete	21020-72	15
Kardanwelle und Buchsen / Cardan shaft and bushes	21020-73	7
Leiterplatten Rahmenbeleuchtung / Frame lighting PCB	21020-74	12
Schieneräumer abgeschnitten (2 Stück) / Cut-off rail scrapers (2 pcs.)	21029-78	7
Schieneräumer komplett (2 Stück) / Complete rail scrapers (2 pcs.)	21029-79	7
Fahrwerksbeleuchtung mit Lichtleiter / Chassis lighting with light bars	21029-80	8
Anbauteile Rahmen / Chassis attachment parts	21029-83	10
Clip Getriebe / Gear clamp	21020-84	6
Halterung Drehgestell / Bogie holder	21020-85	7
Getriebeeinheit / Gearbox unit	21029-86	12
Radsatz ohne Zahnrad (2 Stück) / Wheelset without gearwheel (2 pcs.)	21029-88	11
Radsatz mit Zahnrad (2 Stück) / Wheelset with gearwheel (2 pcs.)	21029-89	11
Radsatz mit Zahnrad und Haftreifen (2 Stück) / Wheelset with gearwheel and traction tires (2 pcs.)	21029-90	12
Drehgestell vorne komplett / Bogie front complete	21029-93	11
Drehgestell hinten komplett / Bogie rear complete	21029-96	11
Drehgestellabdeckung komplett / Bogie cover complete	21029-97	9
Schrauben (27 tlg.) / Set of screws (27 pcs.)	21020-99	7
<b>ET aus unserem Standard-Programm / Spare parts standard range</b>		
Haftreifen (10 Stück) / Traction tires (10 pcs.)	56026	
Kupplung (2 Stück) / Coupling, complete (2 pcs.)	56030	
H0 PIKO Kurzkupplung (4 Stück) / H0 PIKO short Coupling (4 pcs.)	56046	
Ersatzlautsprecher / Replacement loudspeaker	56334	
PIKO SmartDecoder XP Sound / PIKO SmartDecoder XP Sound	56645	

\*Preisgruppe \*price category