

# EINBAUANLEITUNG DECODER & SOUND

Installation instructions decoder & sound · Instructions d'installation Décodeur et son · Installatie-instructies Decoder & Geluid

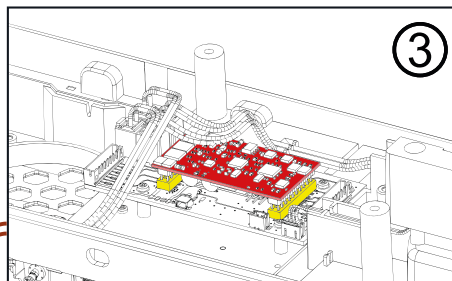

Entfernen Sie vorsichtig den Brückenstecker. Bitte nehmen Sie beide Hände, um ein Verkanten/Verbiegen der Kontakte zu vermeiden. Stecken Sie den Decoder auf die Trägerplatte. Durch seine Bauform lässt er sich nur in korrekter Position aufstecken. Achten Sie bitte dennoch darauf, dass die Kontakte nicht versetzt eingesteckt werden. Sollten Sie wieder auf Analog umrüsten, gehen Sie in umgekehrter Weise vor. Achten Sie beim Brückenstecker/Trägerplatte auf die Markierung (siehe Abbildungen).

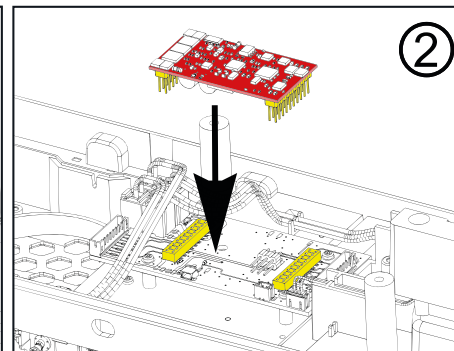
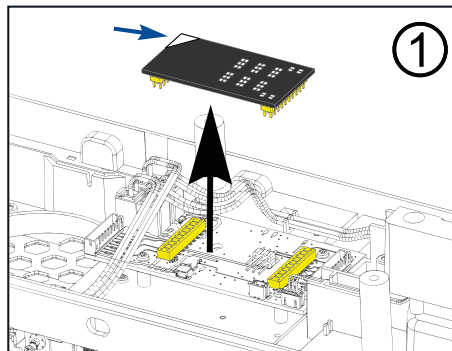

Carefully remove the jumper. Please use both hands to avoid tilting/bending the contacts. Plug the decoder onto the carrier board. Due to its design, it can only be plugged in the correct position. Nevertheless, please make sure that the contacts are not inserted offset. If you want to convert back to analog, proceed in reverse order. Pay attention to the marking on the jumper/carrier board (see illustrations).

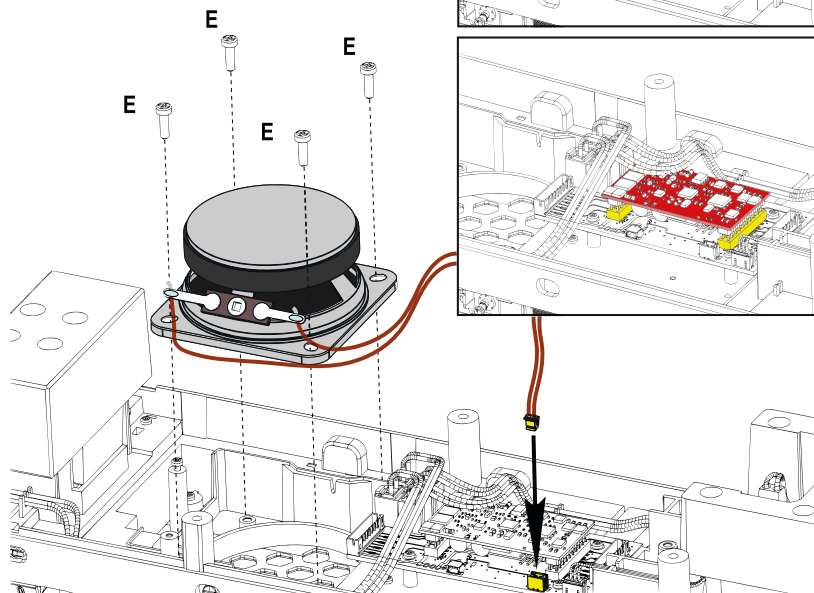

#36500 PSD XP G

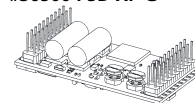

#36547 PSD XP Sound G

