

Wichtige Informationen sind in der Verpackung und in der Anleitung enthalten. Bitte bewahren Sie diese auf.

Lok von Grundplatte abheben:
Sollevare la locomotiva dal basamento
Lifting the loco from the base plate
Soulèvement de la locomotive de la plaque de base

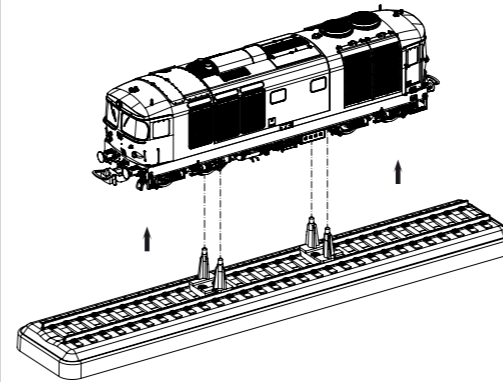

Gehäusedemontage:
Smontaggio della carrozzeria
Body disassembly
Démontage de la caisse

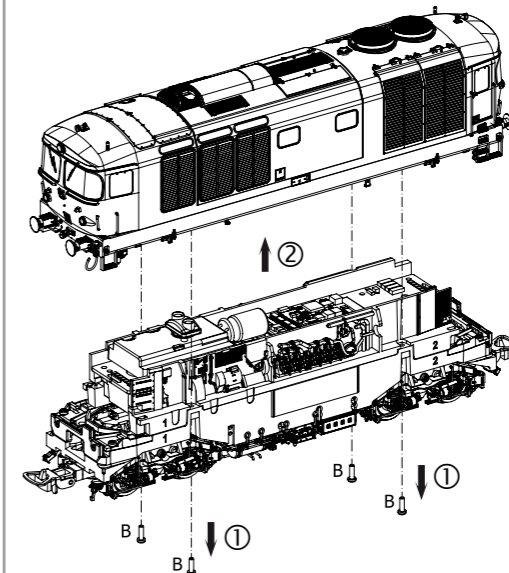

Zurüstbauteil Sonnenrollo:
Componente supplementare per tenda parasole
Extension Sun blind
Composant de rétrofit pour store pare-soleil

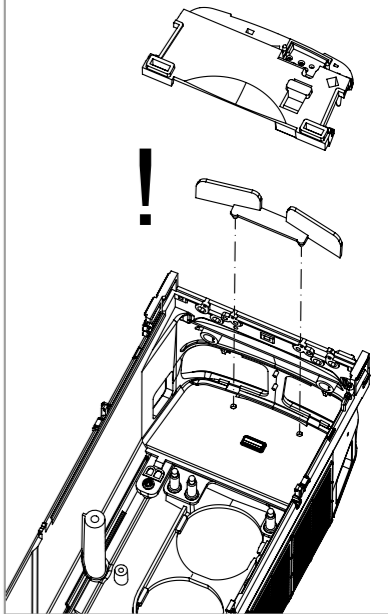

Leiterplatte + Motor ausbauen:
Rimuovere la scheda elettronica+il motore
Remove main board+motor
Démonter la carte de circuit imprimé+moteur

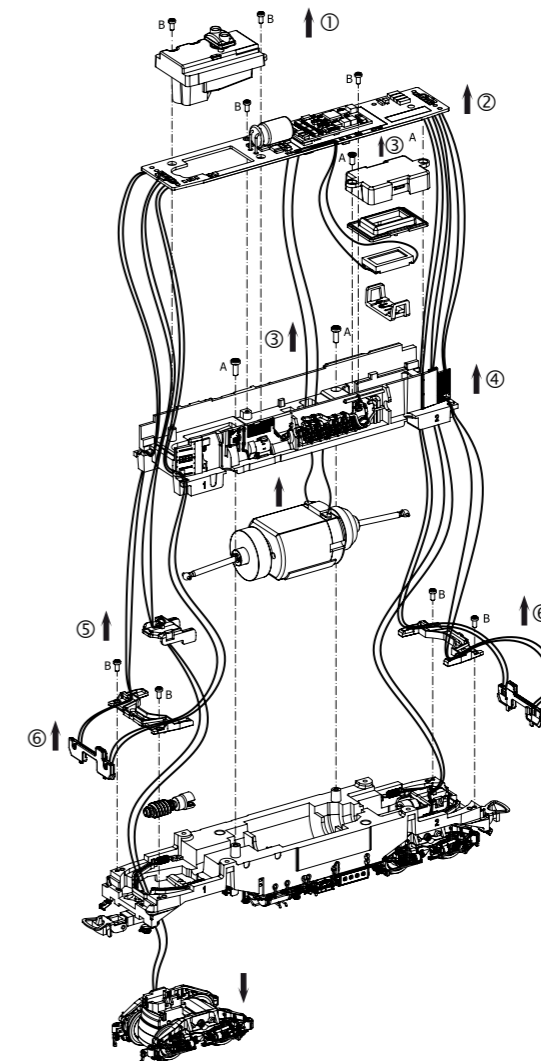

Hinweis
Dieses Fahrzeug enthält einen separaten Baustein (LichtController) für die Steuerung zusätzlicher Funktionen. Für die Nutzung dieser Funktionen muss beim verwendeten Lokdecoder die SUSI-Schnittstelle aktiviert sein. Nähere Informationen zur Aktivierung der SUSI-Schnittstelle entnehmen Sie bitte der jeweiligen Bedienungsanleitung zum Decoder.

Note
This model includes a separate module (LightController) for controlling additional functions. To use these functions, the SUSI interface must be enabled on the locomotive decoder in use. For detailed information on how to activate the SUSI interface, please refer to the corresponding decoder manual.

EU-Konformitätserklärung
Hiermit erklärt die PIKO Spielwaren GmbH, dass das Produkt in seiner Konzeption und Bauart sowie in der von uns in Verkehr gebrachten Ausführung den grundlegenden Sicherheits-, Gesundheits- und Kompatibilitätsanforderungen der genannten Richtlinien und Verordnungen entspricht. Der vollständige Text der EU-Konformitätserklärung ist unter der folgenden Internetadresse verfügbar:
<https://www.piko.de/konform>

EU Declaration of Conformity
PIKO Spielwaren GmbH hereby declares that the product in its design and construction as well as in the version placed on the market by us complies with the basic safety, health and compatibility requirements of the directives and regulations mentioned. The full text of the EU Declaration of Conformity is available at the following internet address: <https://www.piko.de/konform>

ERSATZTEILE DIESELLOKOMOTIVE D.445

Ricambi locomotiva diesel • Spare parts for diesel locomotive

Bei Ersatzteilanforderung bitte immer die vollständige Ersatzteil-Nr. angeben

Per ordinare il pezzo di ricambio desiderato, scrivere il numero di articolo completo dell'estensione. • Please order the wanted spare part with the complete spare part item number.

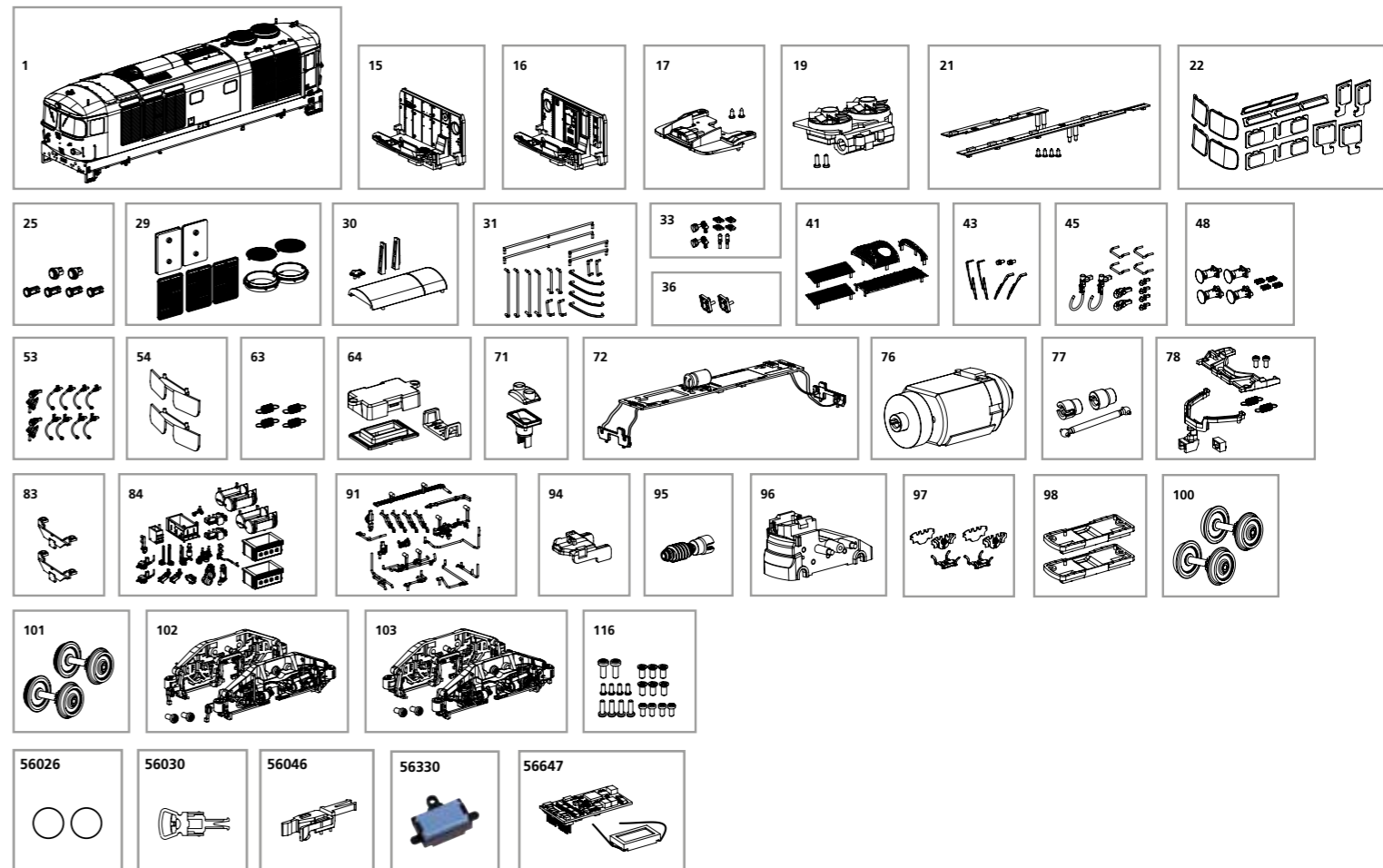

Bezeichnung / Description	ET-Nr. / spare part N°	PG*
Gehäuse komplett / Body complete	22030-01	16
Führerstand vorne komplett / Front cab, complete	22020-15	8
Führerstand hinten komplett / Rear cab, complete	22020-16	8
PCB Führerhausbeleuchtung 3 Lampen / PCB cab lighting, 3 lamps	22032-17	11
Lüfter Dach komplett / Roof fan complete	22020-19	9
PCB Maschinenraumbeleuchtung / PCB engine room lighting	22020-21	11
Fenster / Windows	22030-22	9
Lampenringe mit Leuchtstäben / Lamp rings with light bars	22030-25	8
Lüftergitter, Lüfterrahmen / Fan grilles, fan frames	22030-29	11
Mitteldach, Dachabdeckung, Dashboard / Center roof, roof cover, dashboard	22030-30	8
Handstangen, Handgriffe / Handrails	22030-31	10
Horn, Pfeife, Trittstufen / Horn, whistle, steps	22020-33	8
FS Logo alt (2 Stück) / FS logo, old (2 pcs.)	22030-36	8
Gitter, Gitterabdeckungen, Lüftergitter / Grilles, grille covers, fan grilles	22030-41	12
Scheibenwischer, Steckdose / Windshield wipers, socket	22030-43	9
Heizungsstecker, Haken, Stufen, Handgriffe / Heating connector, hooks, steps, handrails	22030-45	10
Puffer (4 Stück) / Buffers (4 pcs.)	22032-48	8
Bremsschläuche / Brake hoses	22020-53	7
Sonnenrollo (2 Stück) / Sun blinds (2 pcs.)	22020-54	7
Feder Kupplung (4 Stück) / Coupling spring (4 pcs.)	21000-63	7
Lautsprecherhalterung / Loudspeaker holder	97200-64	6
Kamin / Exhaust stack	22020-71	7

Bezeichnung / Description	ET-Nr. / spare part N°	PG*
Hauptplatine mit Beleuchtungsplatten / Main PCB with lighting boards	22032-72	15
Motor komplett / Motor complete	22020-76	15
Kardanwelle und Buchsen (3-tlg.) / Cardan shaft and bushings (3-piece)	22020-77	7
Kupplungsschacht mit Abdeckung / Coupler pocket with cover	22020-78	9
Platte Pufferbohle (2 Stück) / Buffer beam plate (2 pcs.)	22030-83	8
Anbauteile Chassis / Add-on parts chassis	22030-84	12
Leitungen Chassis / Chassis piping-wiring	22030-91	12
Getriebeklammer / Gear retainer clip	22020-94	6
Getriebeschnecke mit Achse / Worm gear with axle	22020-95	9
Getriebe / Gearbox	22020-96	11
Isolierplatten Getriebe mit Kontakten / Gearbox insulation plates with contacts	22020-97	10
Getriebedeckel (2 Stück) / Gearbox cover (2 pcs.)	22020-98	7
Radsatz (2 Stück) / Wheelset (2 pcs.)	22020-100	11
Radsatz mit Haftreifen (2 Stück) / Wheelset w traction tires (2 pcs.)	22020-101	12
Drehgestell re./li. komplett mit Generator / Bogie (right/left) complete w generator	22030-102	12
Drehgestell re./li. komplett / Bogie (right/left) complete	22030-103	12
Schrauben (20-tlg.) / Set of screws (set of 20)	22020-116	7
ET aus unserem Standard-Programm / Spare parts standard range		
Haftreifen (10 Stück) / Traction tires (set of 10)	56026	
Kupplung (2 Stück) / Coupling, complete (set of 2)	56030	
H0 PIKO Kurzkupplung (4 Stück) / H0 PIKO short Coupling (set of 4)	56046	
Ersatzlautsprecher / Replacement speaker	56330	
PIKO SmartDecoder XP Sound / PIKO SmartDecoder XP Sound	56647	

*Preisgruppe *price category

Hinweis zur Reklamation eines Artikels:

Vielen Dank für Ihr Vertrauen in die PIKO Modelle. Wir hoffen, dass Sie mit dem Modell zufrieden sind und lange Freude daran haben. Sollten Sie dennoch Probleme mit Ihrem PIKO Produkt haben und wollen dieses reklamieren, bitten wir Sie, den unter www.piko-shop.de/de/widerruf hinterlegten Reklamationschein auszufüllen und diesen dem reklamierten Artikel beizulegen. Vielen Dank.

Complaint note:

Thank you for your trust in PIKO models. We hope that you are satisfied with the model and enjoy it for a long time. Should you nevertheless have problems with your PIKO product and wish to complain it, we ask you to fill in the complaint form, which you can find at www.piko-shop.de/en/widerruf, and enclose it with the complained item. Thank you very much.

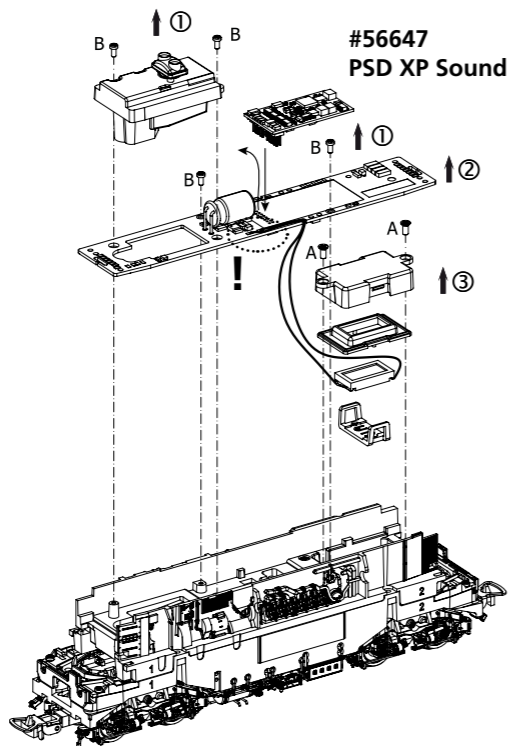

Kabel von Lautsprecher auf Leiterplatte anlöten!
Saldare i cavi degli altoparlanti sulla scheda madre!
Solder cables of speakers on mainboard on!
Souder les câbles du haut parleur au circuit imprimé

Kupplungswechsel / Kupplungsdeichseldemontage:
Smontaggio del timone di accoppiamento
Coupling change / Coupling drawbar disassembly
Changement d'embrayage / Démontage du timon d'embrayage

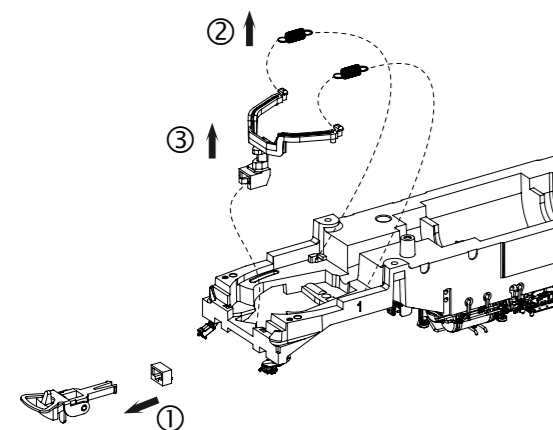

Schmierung / Ölung Getriebe:
Lubrificazione / Oli Cambio
Lubrication / Oiling Gearbox
Lubrification / huilage de la boîte de vitesses

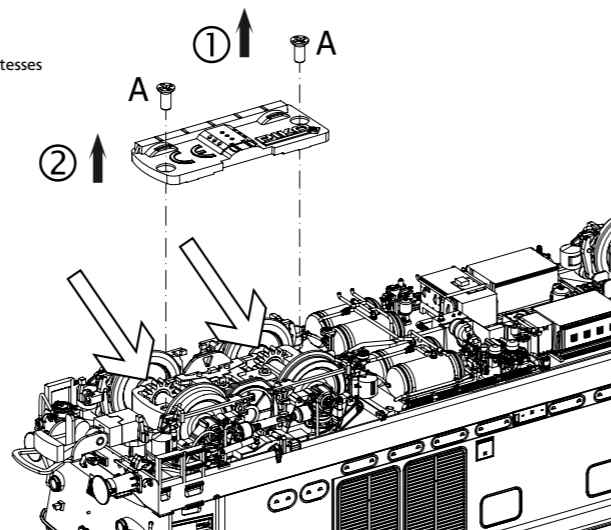

Zurüstbauteile nur für Vitrinenmodelle:
Componenti aggiuntivi solo per modelli da vetrina
Extensions only for display case models
Détailage pour modèle de vitrine

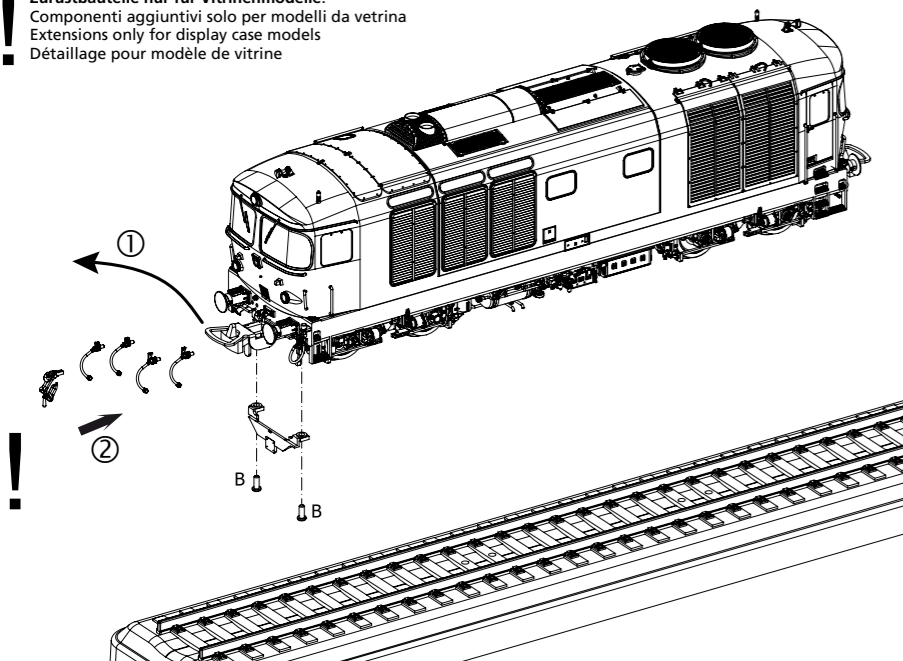

Zum Abstellen der voll aufgerüsteten Lok (Vitrinenmodell) sind die Transportsicherungen auf der Platte zu entfernen und aufzubewahren!
Per parcheggiare la locomotiva completamente equipaggiata (modello da vetrina), è necessario rimuovere i dispositivi di sicurezza per il trasporto dal pianale e conservarli!
To keep the fully equipped loco (showcase model), the transport locks on the plate must be removed and stored!
Pour conserver la locomotive entièrement équipée (modèle vitrine), les verrous de transport de la plaque doivent être enlevés et rangés!

zu verwendende Schraubendreherarten /
Tipi di cacciavite da utilizzare /
Types de tournevis à utiliser /
Types of screwdrivers to use

A = PH0
B = PH00 **C = PH000**