

# BEDIENUNGSANLEITUNG DIESELLOKOMOTIVE Rh 600 DSB

Instruction sheet for Diesel Locomotive Rh 600 DSB  
Vejledning til diesellokomotiv Rh 600 DSB

PluX22

# 22010 Gleichstrom DC 0-12 V ---

**Wichtige Informationen sind in der Verpackung und in der Anleitung enthalten. Bitte bewahren Sie diese auf.**

Für digitalen Betrieb des Modells ist ein geeigneter Decoder nachzurüsten!

**Lok von Grundplatte abheben:**  
Lifting the loco from the base plate  
Løft lokomotivet af bundpladen  
Loc van de bodemplaat afnemen

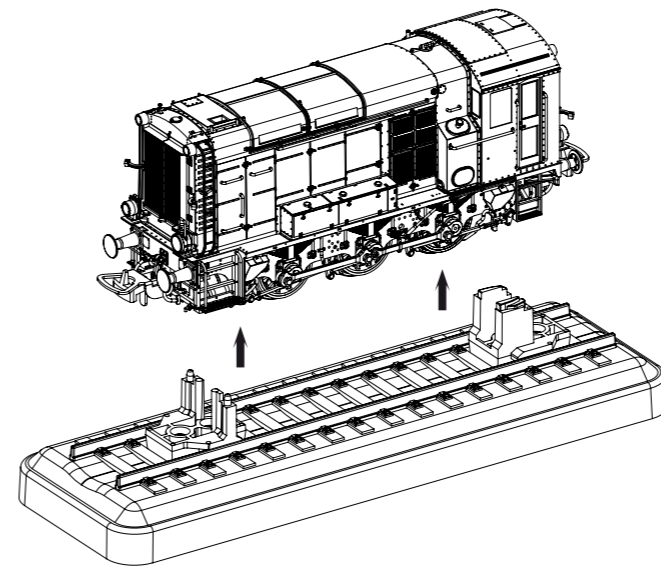

**Gehäusedemontage:**  
Body disassembly  
Demontering af kabinettet  
Demontage behuizing

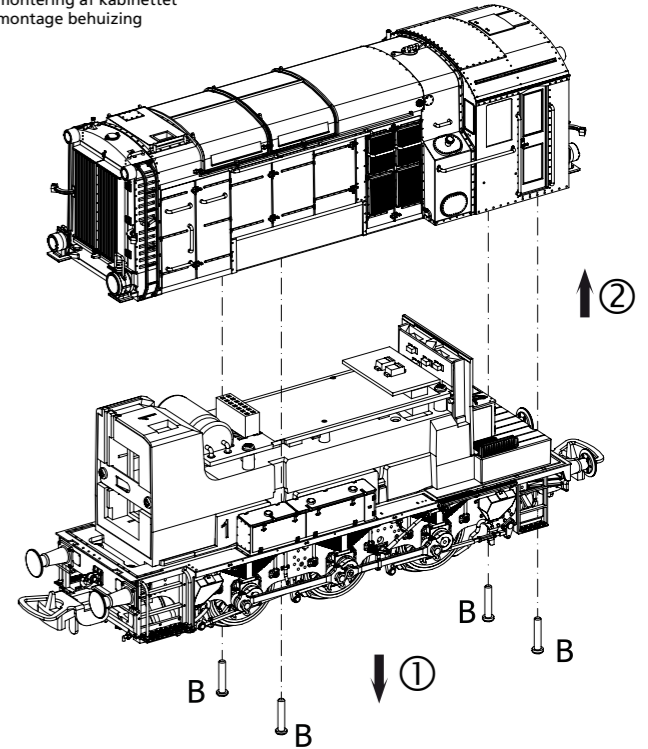

**Decodereinbau:**  
Installing Decoder  
Montering af dekoder  
Inbouw decoder

**Nicht enthalten!**  
Not included!  
Ikke inkluderet!  
Niet inbegrepen!

#56500 PSD XP

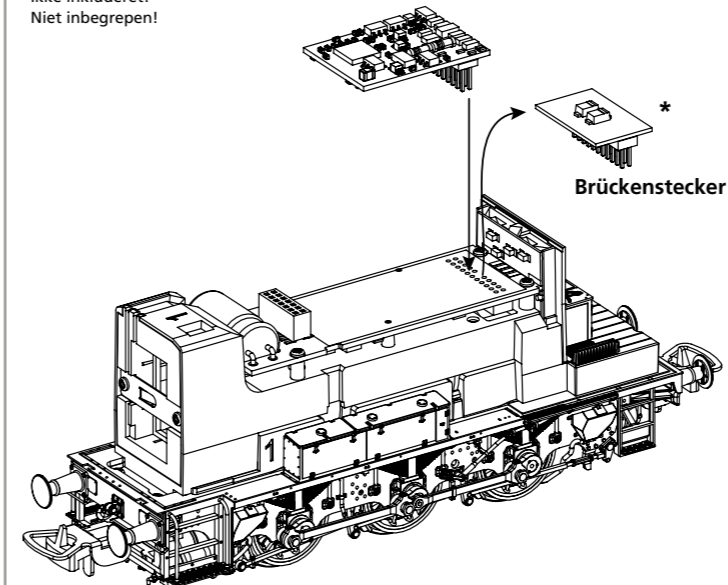

\* Bitte Brückenstecker aufbewahren!  
Please save the DC Bridge!  
Opbevar venligst brokonnektoren!  
De brugstekker s.v.p. bewaren!

**Leiterplatte + Motor ausbauen:**  
Remove main board+motor  
Afmonter printkort og motor  
Hoofdprintplaat + motor demonteren

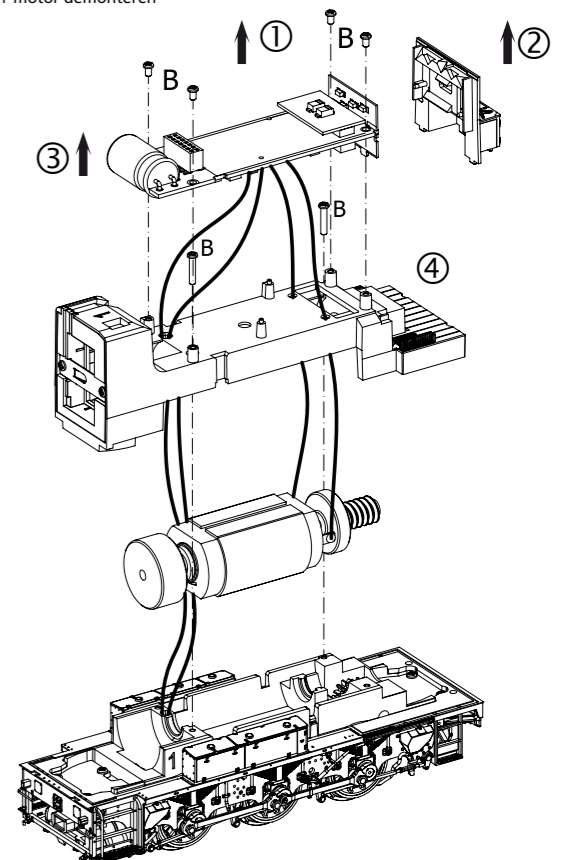

**Hinweis:**  
Dieses Fahrzeug enthält einen separaten Baustein (LichtController) für die Steuerung zusätzlicher Funktionen. Für die Nutzung dieser Funktionen muss beim verwendeten Lokdecoder die SUSI-Schnittstelle aktiviert sein. Nähere Informationen zur Aktivierung der SUSI-Schnittstelle entnehmen Sie bitte der jeweiligen Bedienungsanleitung zum Decoder.

**Note:**  
This model includes a separate module (LightController) for controlling additional functions. To use these functions, the SUSI interface must be enabled on the locomotive decoder in use. For detailed information on how to activate the SUSI interface, please refer to the corresponding decoder manual.

**EU-Konformitätserklärung**  
Hiermit erklärt die PIKO Spielwaren GmbH, dass das Produkt in seiner Konzeption und Bauart sowie in der von uns in Verkehr gebrachten Ausführung den grundlegenden Sicherheits-, Gesundheits- und Kompatibilitätsanforderungen der genannten Richtlinien und Verordnungen entspricht. Der vollständige Text der EU-Konformitätserklärung ist unter der folgenden Internetadresse verfügbar: <https://www.piko.de/konform>

**EU Declaration of Conformity**  
PIKO Spielwaren GmbH hereby declares that the product in its design and construction as well as in the version placed on the market by us complies with the basic safety, health and compatibility requirements of the directives and regulations mentioned. The full text of the EU Declaration of Conformity is available at the following internet address: <https://www.piko.de/konform>

Sound nachrüsten:  
Retrofitting sound  
Eftermontering af lyd  
Sound inbouwen

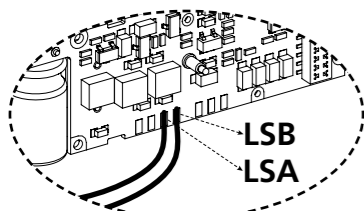

**Kabel von Lautsprecher auf Leiterplatte anlöten!**  
Solder cables of speakers on mainboard!  
Lodning kabel fra højttaler til printplade!  
Kabel van de luidspreker op de printplaat solderen!

#56642  
PSD XP Sound

Bitte Brückenstecker aufbewahren!  
Please save the DC Bridge!  
Opbevar venligst brokonnektoren!  
De brugstekker s.v.p. bewaren!

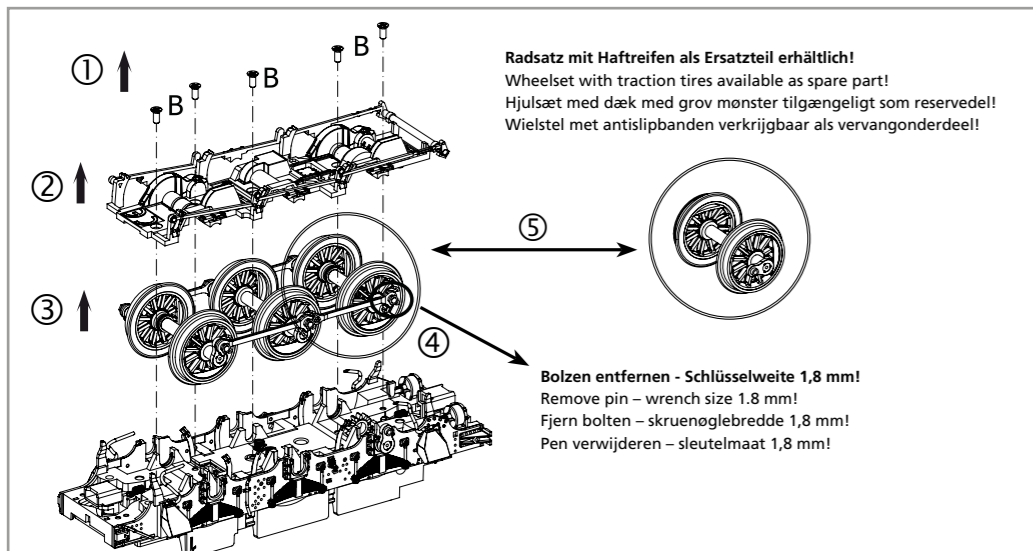

Radsatz mit Haftreifen als Ersatzteil erhältlich!  
Wheelset with traction tires available as spare part!  
Hjulset med dæk med grov mønster tilgængeligt som reservedel!  
Wielstel met antislipbanden verkrijgbaar als vervangonderdeel!

Bolzen entfernen - Schlüsselweite 1,8 mm!  
Remove pin - wrench size 1.8 mm!  
Fjern bolten - skruenøglebredde 1,8 mm!  
Pen verwijderen - sleutelmaat 1,8 mm!

Schmierung / Ölung Getriebe:  
Lubrication / Oiling Gearbox  
Smøring / Oliesmøring af gearkasse  
Smearing / Oliën Versnellingsbak

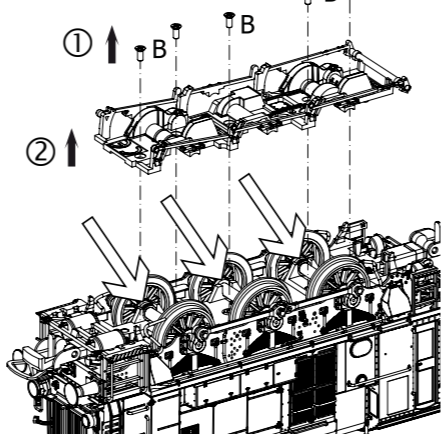

Zurüstbauteile nur für Vitrinenmodelle:  
Extensions only for display case models  
Tilbehørsdele kun til vitrinemodeller  
Deze los meegeleverde onderdelen zijn  
uitsluitend voor vitrinemodellen!

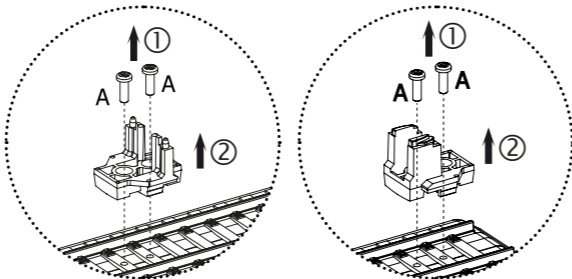
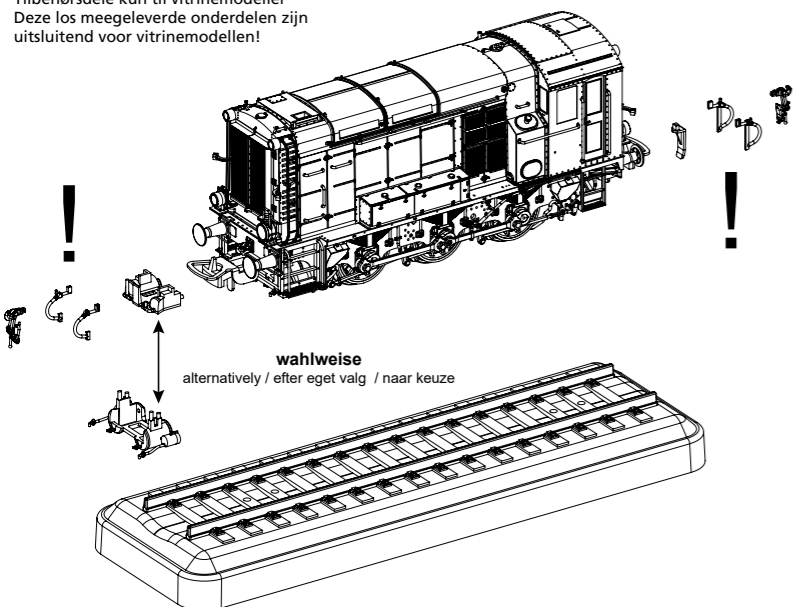

Zum Abstellen der voll aufgerüsteten Lok (Vitrinenmodell) sind die Transportsicherungen auf der Platte zu entfernen und aufzubewahren!  
To keep the fully equipped loco (showcase model), the transport locks on the plate must be removed and stored!  
For at stille det fuldt udstyrede lokomotiv (vitrinemodel) fra skal transportsikringerne på pladen fjernes og opbevares!  
Om de lokomotief volledig uitgerust te houden (showroommodel), moeten de transportvergrendelingen op de plaat worden verwijderd en opgeborgen!

Zu verwendende Schraubendreherarten /  
Types of screwdrivers to use /  
Typer af skruestrækkerer, der skal anvendes /  
Soorten schroevendraaiers om te gebruiken

A = PH0  
B = PH00

## ERSATZTEILE DIESELLOKOMOTIVE Rh 600 DSB

Spare parts for Diesel Locomotive Rh 600 DSB · Reservedele til diesellokomotiv Rh 600 DSB

Bei Ersatzteilanforderung bitte immer die vollständige Ersatzteil-Nr. angeben.  
Please order the wanted spare part with the complete spare part item number. · Ved bestilling af reservedele bedes De altid angive det fulde reservedelsnummer.

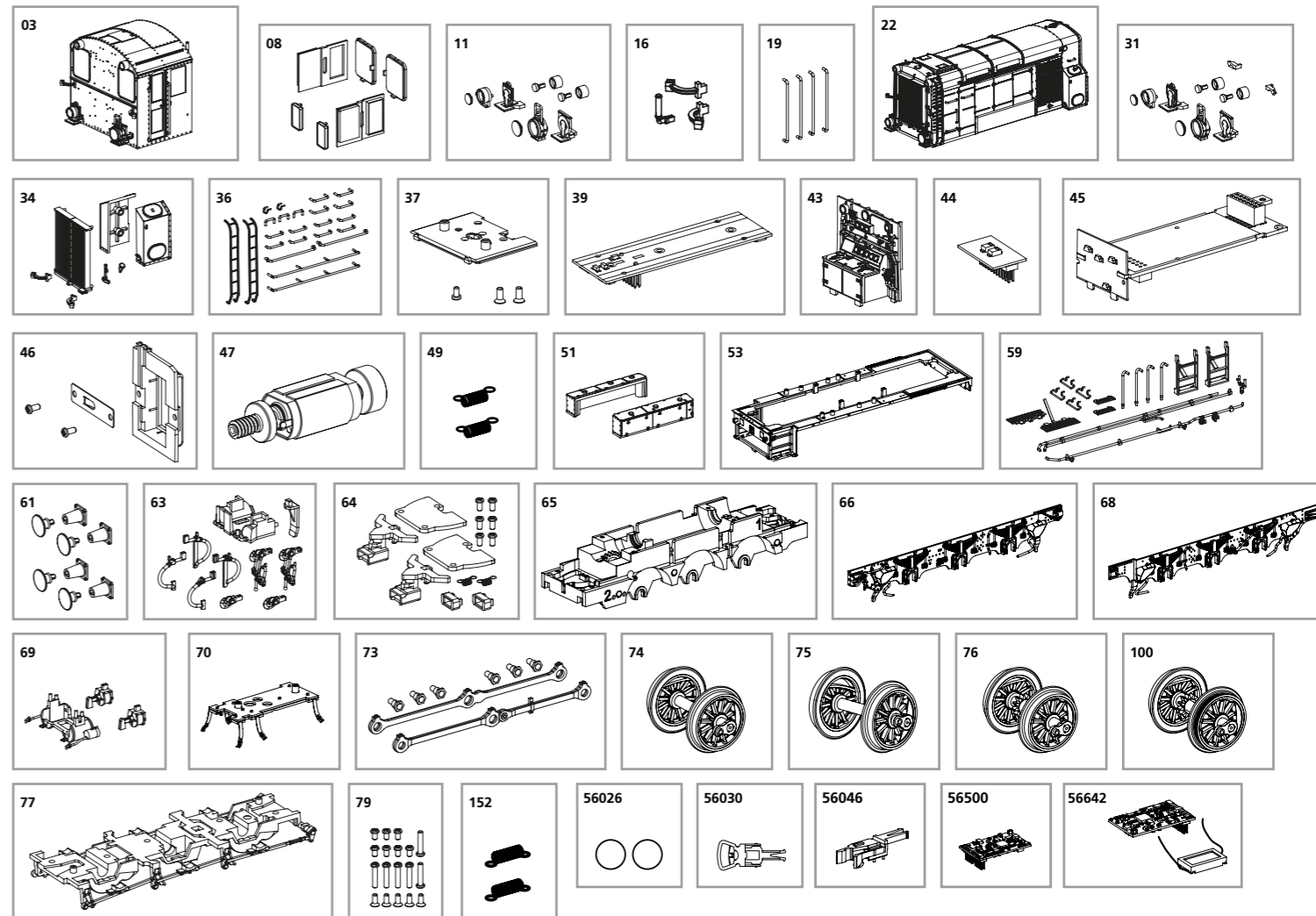

Bezeichnung / Description	ET-Nr. / spare part N°	PG*
Führerhaus komplett / Driver's cab complete	22010-03	13
Fenster / Windows	22000-08	9
Linse, Lampe, Gehäuse, Halter / Lenses, lamps, housings, holders	22010-11	9
Anbauteile Führerhaus / Cab attachments	22010-16	8
Handstangen, Regenrinnen (Führerhaus) / Handrails, rain gutters (driver's cab)	22010-19	7
Vorbau / Front hood	22010-22	15
Linse, Lichtleiter, Lampe, Gehäuse, Halter (Vorbau) / Lenses, light guides, lamps, housings, holders (front hood)	22010-31	9
Anbauteile Vorbau / Front hood attachments	22010-34	9
Handstangen, Handgriffe, Spoiler, Leiter (Vorbau) / Handlebars, handles, spoilers, ladders (front hood)	22010-36	10
Führerhausdach mit Lampenkörper / Driver's cab roof with lamp body	22000-37	8
Dachplatte / Roof board	22000-39	11
Führerstand komplett / Driver's cab complete	22000-43	9
Brückenstecker / Strapping plug	22000-44	10
Hauptplatine mit Beleuchtungsplatine / Main board with lighting board	22000-45	15
Lautsprecherhalterung / Loudspeaker holder	22000-46	8
Motor komplett / Motor complete	22000-47	14
Feder (Rahmen) 2 Stück / Spring (chassis), 2 pcs.	50630-49	5
Batterieboxen / Battery boxes	22010-51	7
Umlauf / Circulation	22010-53	9
Anbauteile Umlauf / Small parts for circulation	22010-59	11
Puffer mit Pufferteller (4-tlg.) / Buffer w/ buffer plate (set of 4)	22000-61	7

Bezeichnung / Description	ET-Nr. / spare part N°	PG*
Bremsleitungen, Kuppelhaken, Füllstück / Brake lines, coupling hook, filler piece	22000-63	7
Kupplungsteile / Coupling parts	22000-64	9
Rahmen mit Zahnradern / Chassis with gear wheels	22000-65	12
Rahmen rechts komplett / Chassis right complete	22000-66	10
Rahmen links komplett / Chassis left complete	22000-68	10
Anbauteile Rahmen / Small parts chassis	22000-69	7
Isolierplatten mit Radschleifer / Insulation boards with wheel grinder	22000-70	10
Gestänge links-rechts / Rods left-right	22000-73	11
Radsatz ohne Zahnrad (1 Stück) / Wheelset w/o gearwheel (1 pcs.)	22000-74	9
Radsatz Mitte ohne Zahnrad (1 Stück) / Wheelset center w/o gearwheel (1 pcs.)	22000-75	9
Radsatz mit Zahnrad (1 Stück) / Wheelset w gearwheel (1 pcs.)	22000-76	10
Unterboden / Underbody	22000-77	7
Schrauben (18-tlg.) / Set of screws (set of 18)	22000-79	7
Radsatz mit Haftreifen + Zahnrad (1 Stück) / Wheelset w traction tires + gearwheel (1 pcs.)	22000-100	11
Kupplungsfeder (2 Stück) / Coupling spring (2 pcs.)	96838A-152	5
<b>ET aus unserem Standard-Programm / Spare parts standard range</b>		
Haftreifen (10 Stck.) / Traction tires (set of 10)	56026	
Kupplung (2 Stck.) / Coupling, complete (set of 2)	56030	
H0 PIKO Kurzkupplung (4 Stück) / H0 PIKO short Coupling (set of 4)	56046	
PIKO SmartDecoder XP PluX22 / PIKO SmartDecoder XP PluX22	56500	
PIKO SmartDecoder XP Sound / PIKO SmartDecoder XP Sound	56642	

\*Preisgruppe \*price category

### Hinweis zur Reklamation eines Artikels:

Vielen Dank für Ihr Vertrauen in die PIKO Modelle. Wir hoffen, dass Sie mit dem Modell zufrieden sind und lange Freude daran haben. Sollten Sie dennoch Probleme mit Ihrem PIKO Produkt haben und wollen dieses reklamieren, bitten wir Sie, den unter [www.piko-shop.de/widerruf](http://www.piko-shop.de/widerruf) hinterlegten Reklamationschein auszufüllen und diesen dem reklamierten Artikel beizulegen. Vielen Dank.

### Complaint note:

Thank you for your trust in PIKO models. We hope that you are satisfied with the model and enjoy it for a long time. Should you nevertheless have problems with your PIKO product and wish to complain it, we ask you to fill in the complaint form, which you can find at [www.piko-shop.de/en/widerruf](http://www.piko-shop.de/en/widerruf), and enclose it with the complained item. Thank you very much.