

## Wagen VT / Car VT / Voiture VT / 车头VT

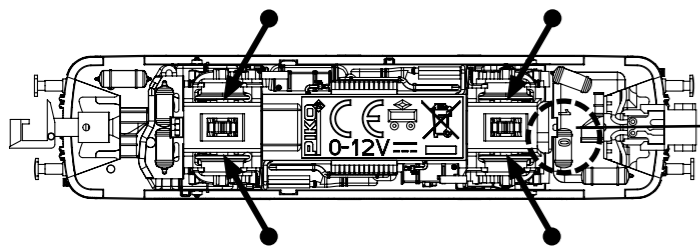

## Wagen VS / Car VS / Voiture VS / 车头VS

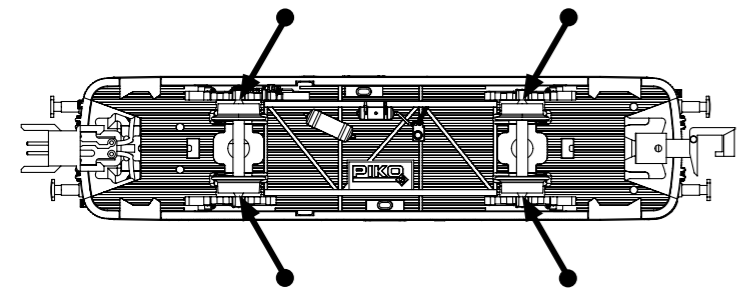

PIKO Art.-Nr.:  
#56301 Lok-Öl (50 ml)  
#56300 Lok-Öler mit Feindosierung

PIKO Art.-Nr.:  
#56301 Loco-Oil  
#56300 Precision engine oiler w fine dosage

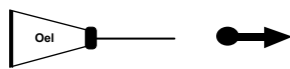

Ölen Sie bei häufigem Fahrbetrieb die Achslager mit einem Tropfen harz- und säurefreiem Nähmaschinenöl!  
Wir empfehlen, die Lok ca. 25 min je Fahrtrichtung ohne Belastung einlaufen zu lassen, damit das Modell einen optimalen Rundlauf und eine gute Zugkraft erhält. Bitte beachten Sie, daß der einwandfreie Lauf des Modells nur auf sauberen Schienen gewährleistet ist.

If used frequently, oil the wheelsets with a drop of non-resinous, acid-free sewing machine oil! In order to achieve the best possible running and traction properties, it is advisable to run the locomotive in for 25 minutes forwards and 25 minutes in reverse without load. Clean rails are essential for good performance.

## Wagen VT - Stirnbeleuchtung ein/aus in Analogbetrieb / Car VT - headlights on/off in analog mode / Voiture VT - phares sur/de en mode analogique / 车头VT - 在模拟模式开/关大灯

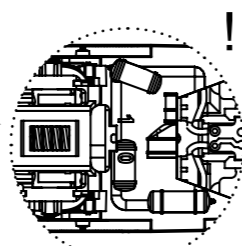

bei Analogbetrieb kann das Stirnlicht durch verschieben des Schiebeschalter, mit einem feinen Schraubendreher, in Position „0“ ausgeschaltet werden!

in analog mode may be the front light through the light switch move, with a fine screwdriver in position „0“ off

en mode analogique peuvent être la lumière avant à travers le commutateur mouvement léger, avec un tournevis fin dans position „0“ off

在模拟模式可以是前置光源通过光开关的举动,用细螺丝刀位置“0”关

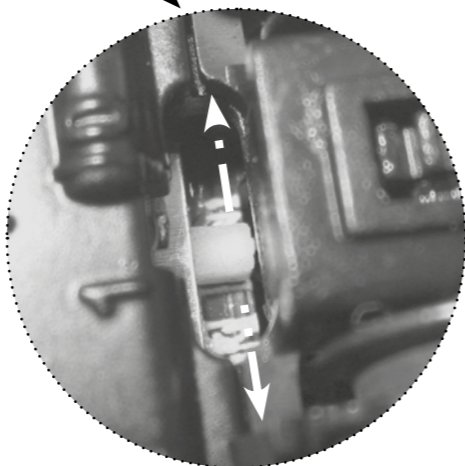

**Hinweis:**  
Die Funk-Entstörung der VT-Anlage ist mit dieser Lokomotive sichergestellt, wenn der üblicherweise im Gleis-Anschlussstück eingebaute Kondensator eine Kapazität von mindestens 680 Nanofarad aufweist.

**注意:**  
如电容量最小为680nF 纳法(拉),此火车头一般不会发生干扰。

**Note:**  
With this locomotive interference will not occur if the condenser normally fitted in the track connection section has a minimum capacity of 680 nano farads.

**VTanwijzing:**  
De ontstoring van jouw modelspoorweg is bij het gebruik van deze locomotief gegarandeerd, wanneer de normaal gesproken in het railsaansluitstuk ingebouwde condensator een capaciteit van minimaal 680 nanofarad heeft.

**Conseil:**  
Con questa locomotiva est équipée d'un filtre anti-parasite. Un condensateur placé habituellement dans les joints des rails présente une capacité minimale de 680 nF.

**Wskazówka:**  
Ochrona przeciwzakłóceńowa urządzeń elektronicznych jest zapewniona w tej lokomotywie o ile kondensator wbudowany w część doprowadzającą prąd ma pojemność co najmniej 680 nF.

**Nota:**  
Con questa locomotiva Interferenze non occorre, se il condensatore normalmente montato nella traccia della sezione di connessione, ha un minimo di capacità di 680 n.f.

**Обратите внимание:**  
Для подавления радиопомех от работающего электродвигателя, в соот-ветствии с еждународным законодательством, все модели PIKO оснащены специальным онденсатором.

**Nota:**  
El sistema antiparasitario de la instalación está asegurado con esta locomotora si se utiliza, como es habitual, un tramo de vía de conexión con un condensador de como mínimo 680 nanofaradios.

**Upozornění:**  
Odrušení Vašeho kolejistě je s touto lokomotivou zajištěno, pokud má obvykle do kolejového nástavce zabudovaný kondensátor kapacitu minimálně 680 Nanofaradů.

### EU-Konformitätserklärung

Hiermit erklärt die PIKO Spielwaren GmbH, dass das Produkt in seiner Konzeption und Bauart sowie in der von uns in Verkehr gebrachten Ausführung den grundlegenden Sicherheits-, Gesundheits- und Kompatibilitätsanforderungen der genannten Richtlinien und Verordnungen entspricht. Der vollständige Text der EU-Konformitätserklärung ist unter der folgenden Internetadresse verfügbar: <https://www.piko.de/konform>

### EU Declaration of Conformity

PIKO Spielwaren GmbH hereby declares that the product in its design and construction as well as in the version placed on the market by us complies with the basic safety, health and compatibility requirements of the directives and regulations mentioned. The full text of the EU Declaration of Conformity is available at the following internet address: <https://www.piko.de/konform>

### (D) Hinweis:

Neben dieser Kurzanleitung gibt es noch eine ausführlichere Bedienungsanleitung mit Sicherheits- und Entsorgungshinweisen, die Erläuterungen zu den vielfältigen Möglichkeiten dieses PIKO Modells gibt. Diese finden Sie unter [www.piko.de/download](http://www.piko.de/download)

### (IT) Nota:

Oltre a questa guida rapida, c'è un manuale di istruzioni più dettagliato con le istruzioni di sicurezza e di smaltimento, inoltre ti dà delle spiegazioni sulle molte possibilità che ti offre questo modello PIKO. Questo manuale lo puoi trovare nel: [www.piko.de/download](http://www.piko.de/download)

### (RU) Поимно этого краткого руководства имеется

также обширное руководство с информацией по безопасности и утилизации, которое предлагает вам описание различных возможностей этой модели PIKO. Вы можете найти инструкцию на нашем сайте [www.piko.de/download](http://www.piko.de/download)



PIKO Spielwaren GmbH • Lutherstraße 30 • 96515 Sonneberg • GERMANY  
Tel. +49 (3675) 8972 - 55 (dienstags und donnerstags von 16 - 18 Uhr)

40251-90-7002

## BEDIENUNGSANLEITUNG - Rh 5081 SCHIENENBUS N

Instructions for use · Manuel d'utilisation · Manuale d'utilizzo  
Manual de usuario Ferrobús · RH 5081 的使用说明 · Gebruiksaanwijzing  
Instrukcja obsługi · Инструкция по эксплуатации · Návod k použití



Wichtige Informationen sind in der Verpackung und in der Anleitung enthalten. Bitte bewahren Sie diese auf.

PluX16

Hinweis: Den Triebzug auf dem Gleis bis zum spürbaren Einrasten zusammenkuppeln.

Note: The commuter train on the track up to clicking in together domes noticeably.

Indication: Le Rame électrique sur la piste vers le haut pour cliquer dans ensemble les coupoules sensiblement.

注意: 该火车需要在直轨上紧密对接

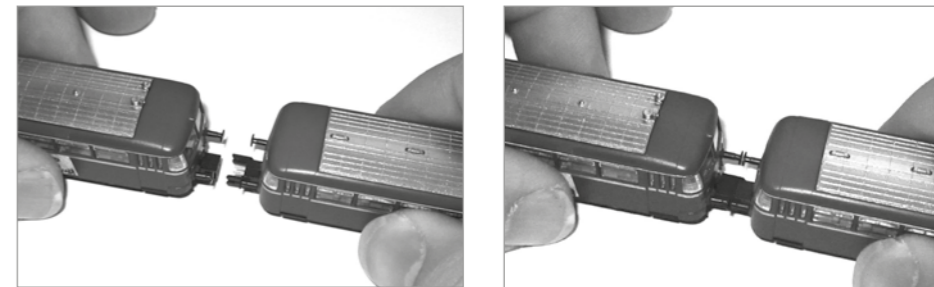

## Wagen VT / Car VT / Voiture VT / 车头VT

Gehäuse leicht spreizen und nach oben abziehen  
Extend the body and pull slightly upward  
VSoitiers écartent et retirer en haut  
把车身轻轻撑开并向上提起

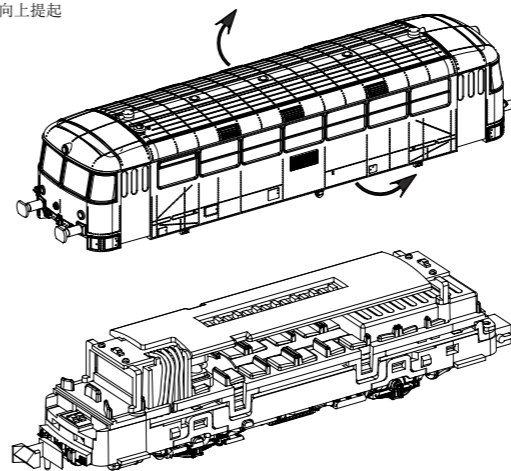

## Wagen VS / Car VS / Voiture VS / 车头VS

Gehäuse leicht spreizen und nach oben abziehen  
Extend the body and pull slightly upward  
VSoitiers écartent et retirer en haut  
把车身轻轻撑开并向上提起

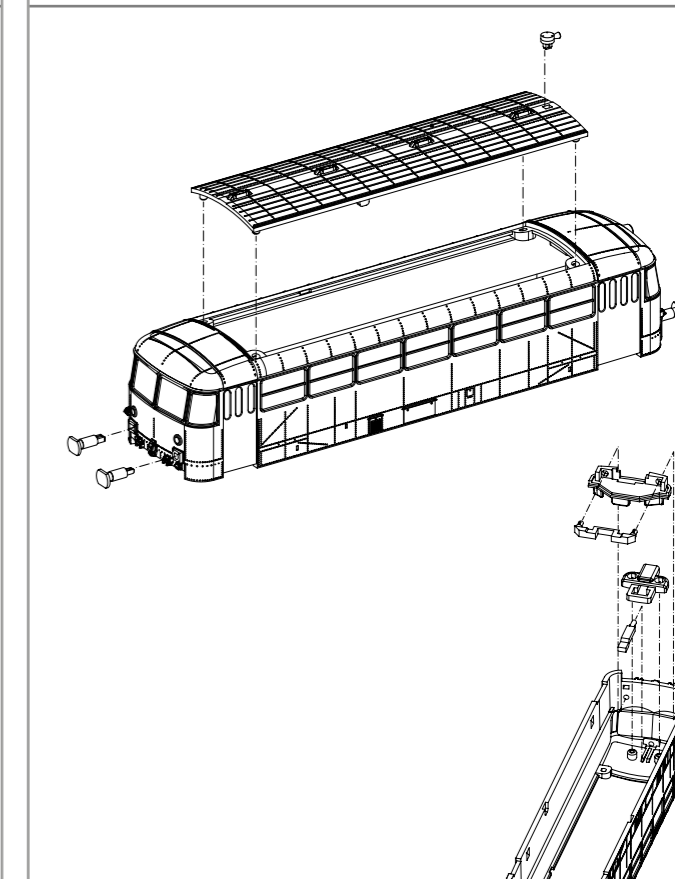
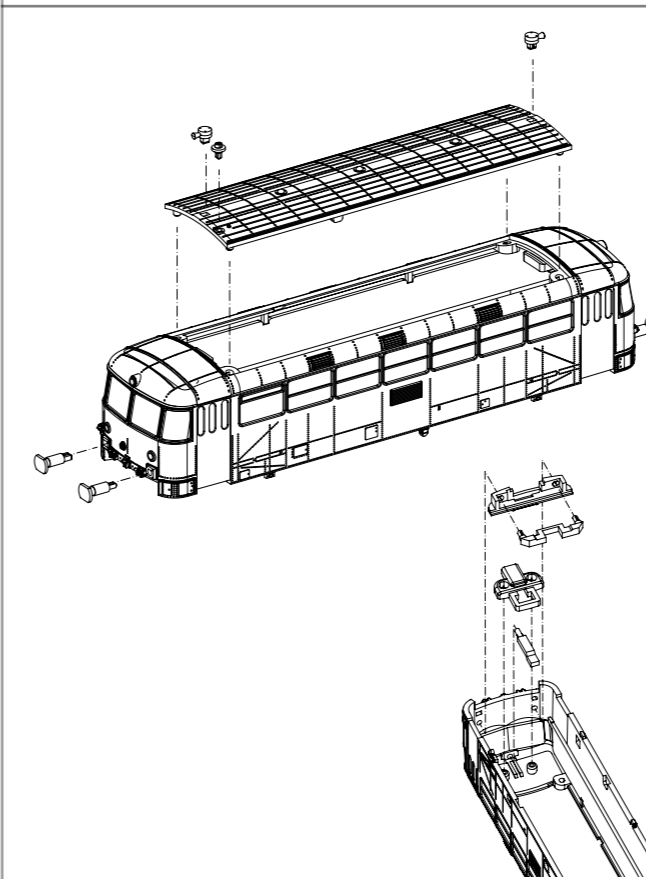
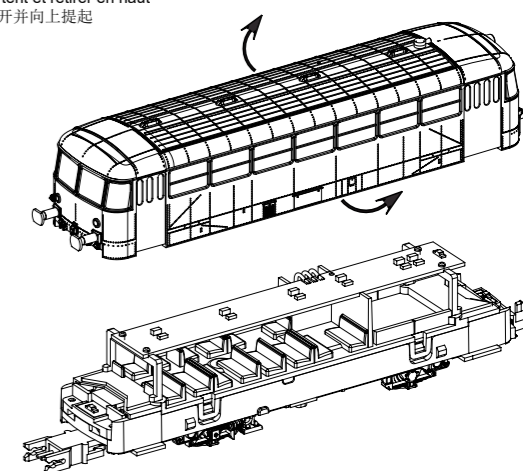

### (GB) Please note:

Besides this quick manual there is also an extensive instruction manual with safety and disposal information, that offers you explanations about the various capabilities of this PIKO model. You can find the manual on our website under [www.piko.de/download](http://www.piko.de/download)

### (E) Aviso:

Además de estas breves instrucciones disponemos también de unas instrucciones ampliadas que ofrecen las explicaciones de seguridad y eliminación del producto, así como acerca de las múltiples posibilidades de este modelo de PIKO. Las encontrarán en [www.piko.de/download](http://www.piko.de/download)

### (CN) 注意:

除了此快速指南之外,还有一个更详实带有安全提示及处理说明的操作说明,解释了此PIKO模型的各种可能性。您可在[www.piko.de/download](http://www.piko.de/download)网站上找到该手册

### (F) Conseil:

Outre ce manuel rapide, vous trouverez également un manuel d'instructions complet contenant des informations sur la sécurité et la mise au rebut, qui vous fournit des explications sur les différentes fonctionnalités de ce modèle PIKO. Vous pouvez trouver le manuel sous [www.piko.de/download](http://www.piko.de/download)

### (PL) Uwaga:

Oprócz tej skróconej instrukcji istnieje jeszcze bardziej szczegółowa instrukcja, zawierająca wskazówki na temat bezpieczeństwa i sposobów użycia, a także informacje o wielorakich możliwościach tego modelu PIKO. Można ją znaleźć pod adresem [www.piko.de/download](http://www.piko.de/download)

### (CZ) Upozornění:

Vedle této zkrácené verze návodu k obsluze existuje podrobnější návod s výkladem s bezpečnostními pravidly a nákládání s odpady. návod vysvětluje různé možnosti nového zvukového dekodéru PIKO. Informace naleznete na [www.piko.de/download](http://www.piko.de/download)

### (NL) Attentie:

Naast deze korte handleiding bestaat er een uitgebreide gebruikershandleiding met veiligheids- en verwijderingsinstructies, met daarnaast een beschrijving van de vele mogelijkheden van dit PIKO-model. Deze kunt u vinden onder [www.piko.de/download](http://www.piko.de/download)



[www.piko-shop.de](http://www.piko-shop.de)

### Hinweis zur Reklamation eines Artikels:

Vielen Dank für Ihr Vertrauen in die PIKO Modelle. Wir hoffen, dass Sie mit dem Modell zufrieden sind und lange Freude daran haben. Sollten Sie dennoch Probleme mit Ihrem PIKO Produkt haben und wollen dieses reklamieren, bitten wir Sie, den unter [www.piko-shop.de/de/widerruf](http://www.piko-shop.de/de/widerruf) hinterlegten Reklamationschein auszufüllen und diesen dem reklamierten Artikel beizulegen. Vielen Dank.

### Complaint note:

Thank you for your trust in PIKO models. We hope that you are satisfied with the model and wish it for a long time. Should you nevertheless have problems with your PIKO product and wish to complain it, we ask you to fill in the complaint form, which you can find at [www.piko-shop.de/en/widerruf](http://www.piko-shop.de/en/widerruf), and enclose it with the complained item. Thank you very much.

Wagen VT / Car VT / Voiture VT / 车头VT

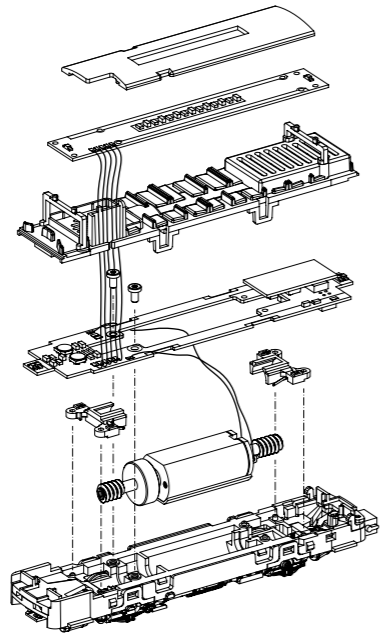

Wagen VT / Car VT / Voiture VT / 车头VT

**Decodereinbau # 56402:**  
Installing Decoder /  
Installation decodreur /  
安装/更换解码器

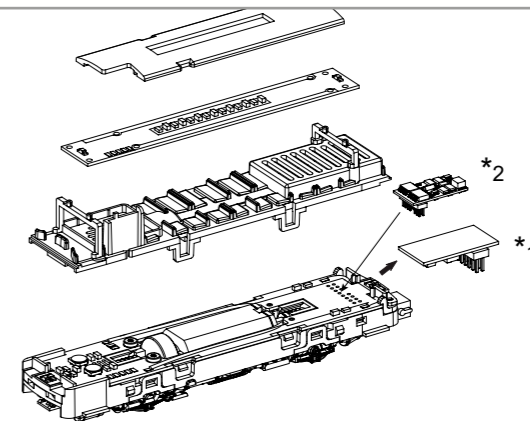

\*2 **PIKO SmartDekoder XP PluX16 # 56502**  
(decoder/decodreur/解码器)

Nicht enthalten!  
Non inclus!  
Not included!  
不包括

\*1 **Bitte Brückenstecker aufbewahren!**  
Please save the DC Bridge!  
Conserver précieusement le  
cache-prise de l'interface digitale!  
请保留DC插板!

Wagen VS / Car VS / Voiture VS / 车头VS

bei Digitalbetrieb Leiterplatten-Teil ausbrechen /  
for Digital operation PCB part break out /  
pour fonctionnement numérique partie éclater /  
数字解码器安装位置

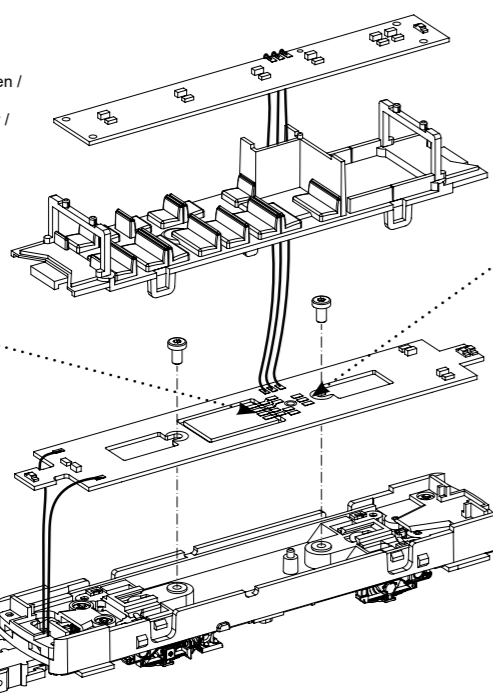

Funktionsdecoder mini # 46212 /  
Function decoder # 46212 /  
Fonctionnement numérique # 46212 /  
功能解码器 # 46212

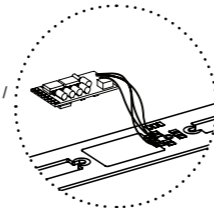

Schnittstellenbelegung:  
Interface Assignment /  
Brochage des interfaces /  
接口配

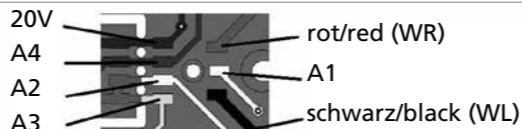

Wagen VT / Car VT / Voiture VT / 车头VT

wahlweise Schürze oder Kupplung möglich  
optional apron or coupling possible /  
bandeau optionnel ou le couplage possible /  
可供选择的挂钩或者挂钩座

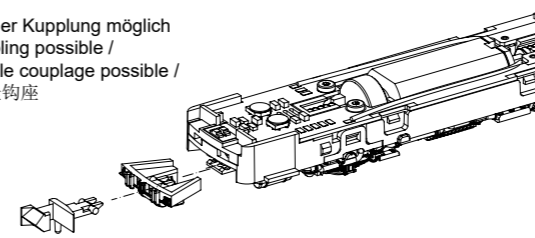

Wagen VS / Car VS / Voiture VS / 车头VS

wahlweise Schürze oder Kupplung möglich  
optional apron or coupling possible /  
bandeau optionnel ou le couplage possible /  
可供选择的挂钩或者挂钩座

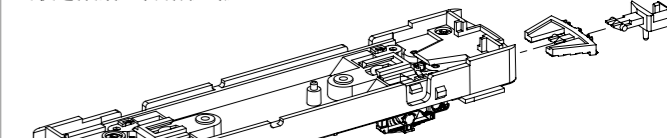

Wagen VT / Car VT / Voiture VT / 车头VT

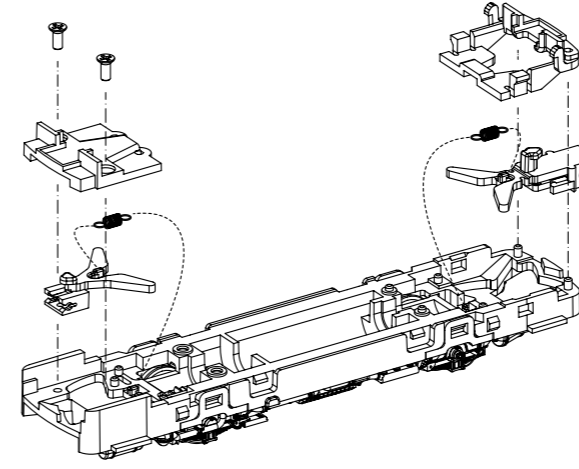

Wagen VS / Car VS / Voiture VS / 车头VS

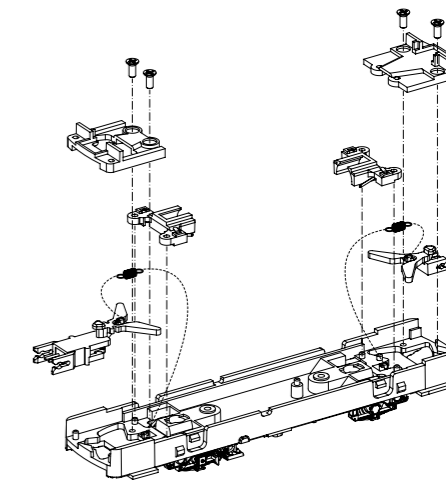

Wagen VT / Car VT / Voiture VT / 车头VT

**Soundeinbau # 46526:**  
Installing Sound /  
Installation sound /  
安装/更换解码器

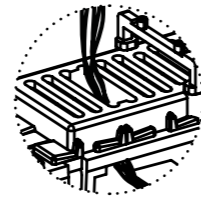
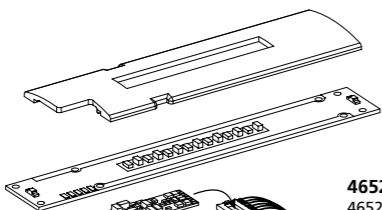

! Stege für Soundeinbau entfernen!  
Bridges for sound installation remove!  
Ponts pour installation sonore supprimer!  
拿开声音安装板!

**46526 PIKO SmartDecoder XP Sound Next18**  
46526 PIKO SmartDecoder XP Sound Next18

Kabel von Lautsprecher auf Leiterplatte anlöten!  
Solder cables of speakers on mainboard on!  
Câble souder des haut-parleurs à bord!  
焊接电缆在主板相应的焊盘上!

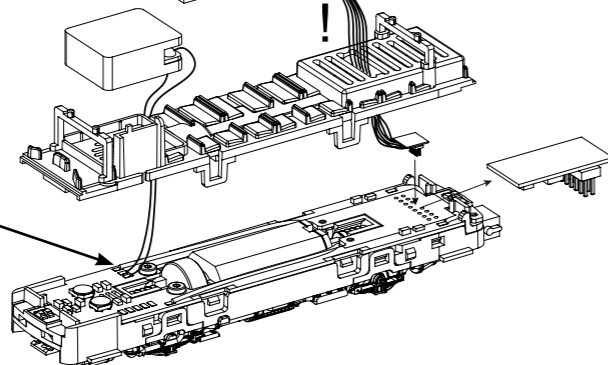
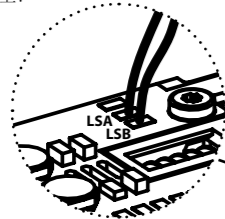

Bitte Brückenstecker aufbewahren!  
Please save the DC Bridge!  
Conserver précieusement le  
cache-prise de l'interface digitale!  
请保留DC插板!

Wagen VT / Car VT / Voiture VT / 车头VT

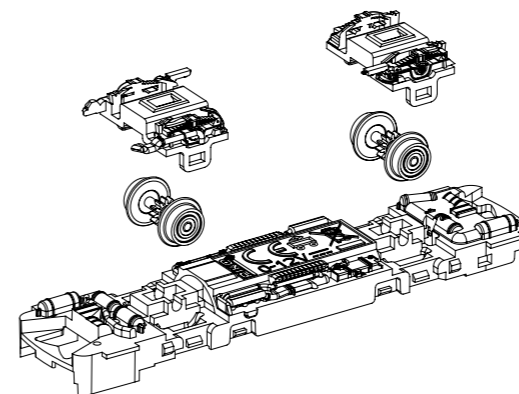

Wagen VS / Car VS / Voiture VS / 车头VS

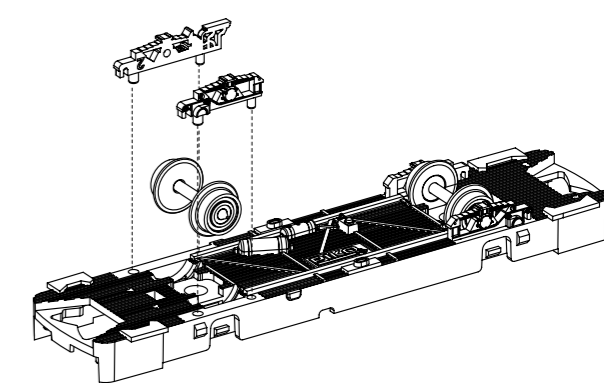

Wagen VT / Car VT / Voiture VT / 车头VT

Haftreifenwechsel  
Change the Traction tires  
Remplacer bandages  
更换胶胎



Wagen VT / Car VT / Voiture VT / 车头VT

Sollten bei Solofahrten beim Triebwagen VT Kontaktprobleme auftreten, dann kann der Radsatz mit Haftreifen gegen den beiliegenden Radsatz ohne Haftreifen ausgetauscht werden.  
If you encounter solo in the railcar VT contact problems, then the drive shaft can be replaced with traction tires against the enclosed axis without traction tires.  
Si vous rencontrez solo dans les problèmes de contact de VT, puis l'arbre d'entraînement peut être remplacé par des pneus de traction contre l'axe clos sans pneus de traction.  
如果遇到接触不良问题, 请更换上有胶胎的轮轴, 而不用不带胶胎的轮轴。