

BEDIENUNGSANLEITUNG ELEKTROLOKOMOTIVE BR 110.3

Instruction sheet for Electric Locomotive BR 110.3

PluX22

0-12 V $\overline{\text{---}}$

0-16 V \sim

21777 Gleichstrom DC

21778 Wechselstrom AC

Wichtige Informationen sind in der Verpackung und in der Anleitung enthalten. Bitte bewahren Sie diese auf.

Hinweis:

Einige PIKO Modelle können mit einem Pufferkondensator auf der Lokplatine ausgerüstet werden. Die Kapazität des Kondensators richtet sich nach den jeweiligen Vorgaben des verwendeten Decoders. Wenden Sie sich deshalb bitte bei Anfragen zu möglichen Pufferkondensatoren an den jeweiligen Decoderhersteller.

Some PIKO models are equipped with a buffer condenser on the circuit board. The capacity of the condenser depends on the respective requirements of the applied decoder. For requests about suitable buffer condensers please contact the respective decoder manufacturer.

Certains modèles PIKO peuvent être équipés d'un condensateur de protection sur la platine de la locomotive. La capacité du condensateur varie alors selon les préconisations du fabricant du décodeur utilisé. En cas de questions concernant ce condensateur de protection veuillez- vous adresser au fabricant du décodeur utilisé.

Sommige modellen van PIKO kunnen worden uitgerust met een buffercondensator op de hoofdprintplaat van de loc. De capaciteit van de condensator is afhankelijk van de specificaties van de gebruikte decoder. U dient zich daarom tot de fabrikant van de decoder te wenden met betrekking tot de mogelijke buffercondensatoren.

Notizen:

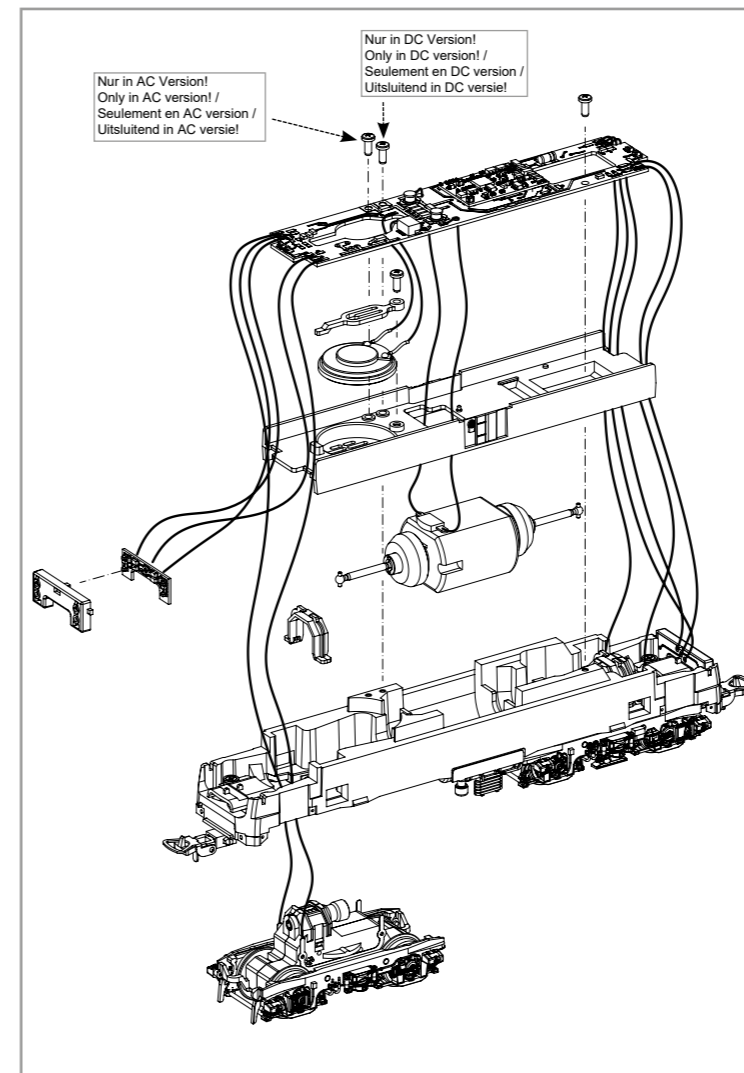
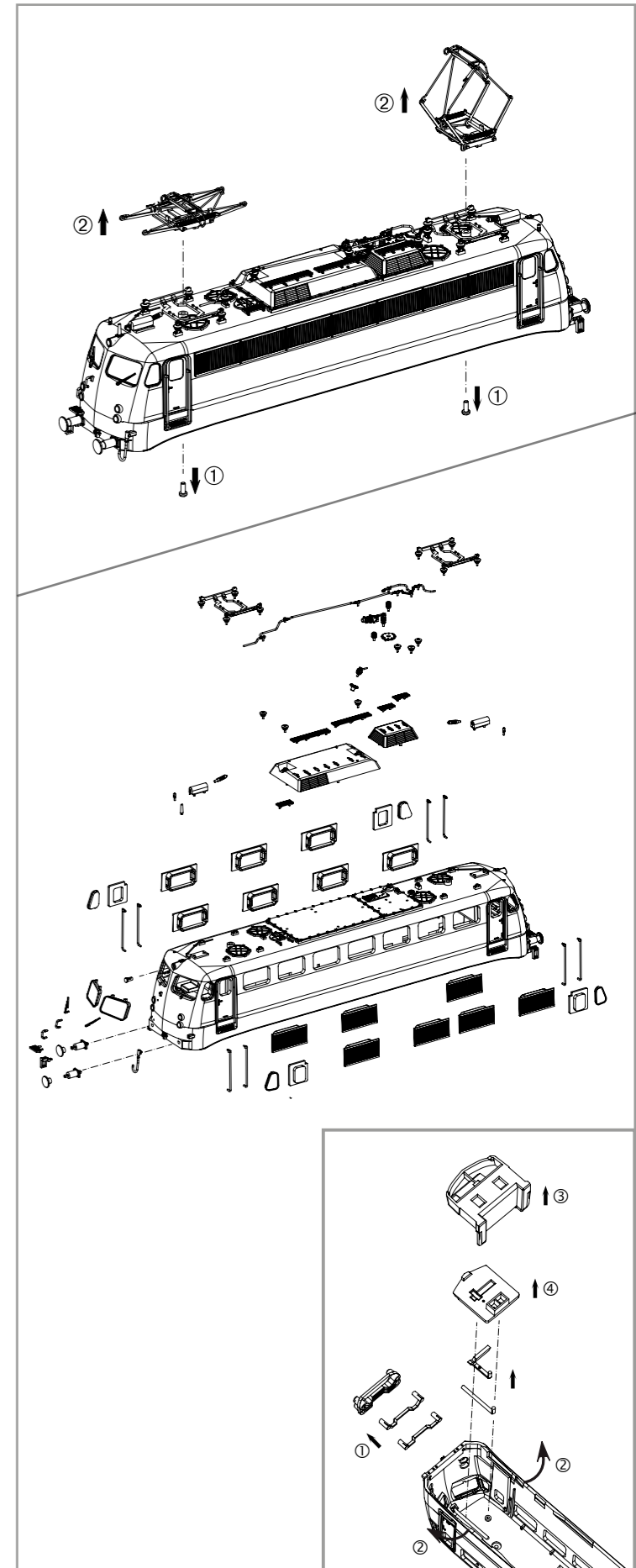
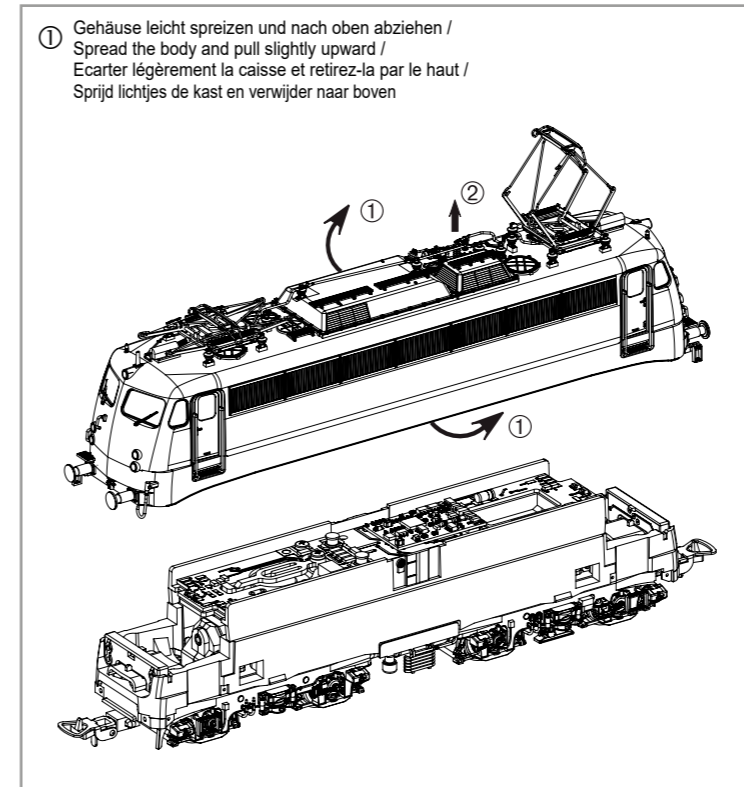

EU-Konformitätserklärung

Hiermit erklärt die PIKO Spielwaren GmbH, dass das Produkt in seiner Konzeption und Bauart sowie in der von uns in Verkehr gebrachten Ausführung den grundlegenden Sicherheits-, Gesundheits- und Kompatibilitätsanforderungen der genannten Richtlinien und Verordnungen entspricht. Der vollständige Text der EU-Konformitätserklärung ist unter der folgenden Internetadresse verfügbar: <https://www.piko.de/konform>

EU Declaration of Conformity

PIKO Spielwaren GmbH hereby declares that the product in its design and construction as well as in the version placed on the market by us complies with the basic safety, health and compatibility requirements of the directives and regulations mentioned. The full text of the EU Declaration of Conformity is available at the following internet address: <https://www.piko.de/konform>

#56571 PSD XP Sound

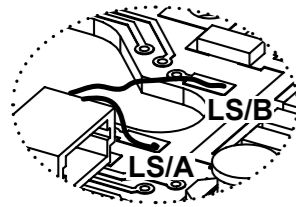

Kabel von Lautsprecher auf Leiterplatte anlöten! /
Solder cables of speakers on mainboard on! /
Souder les câbles du haut parleur au circuit imprimé /
Kabel van de luidspreker op de printplaat solderen!

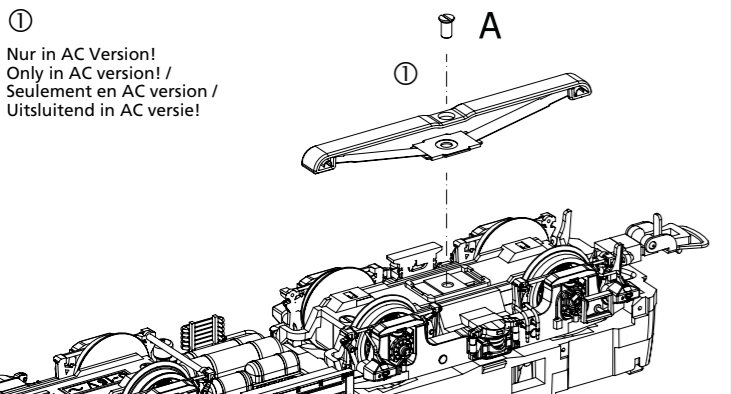
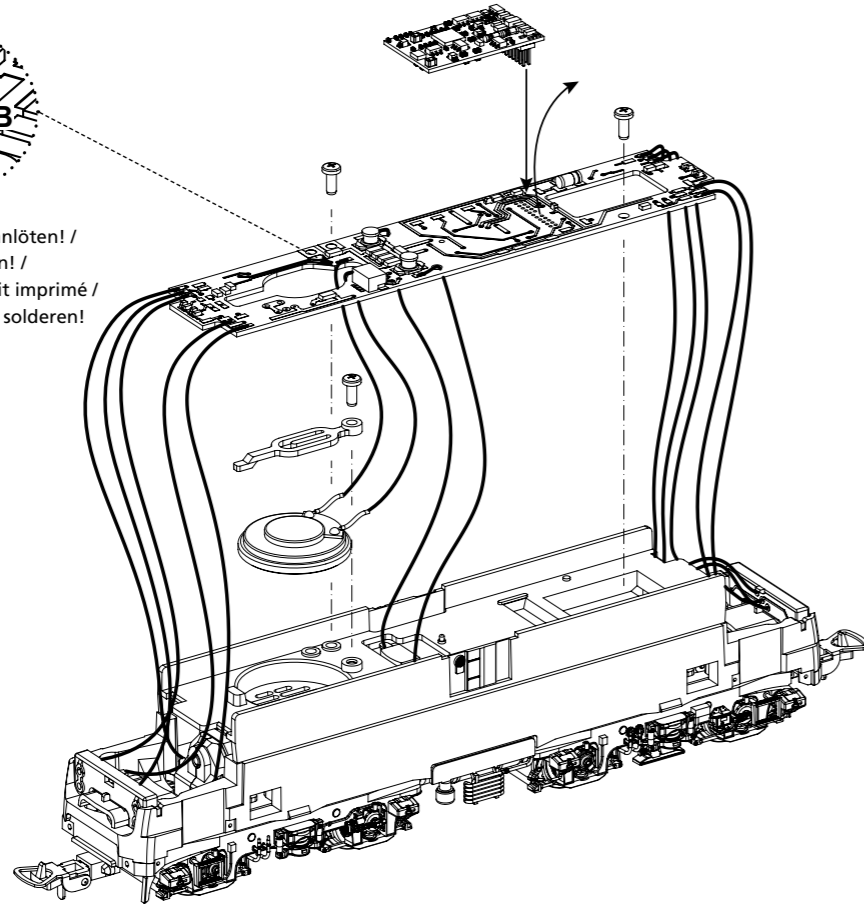

① Nur in AC Version!
Only in AC version! /
Seulement en AC version /
Uitsluitend in AC versie!

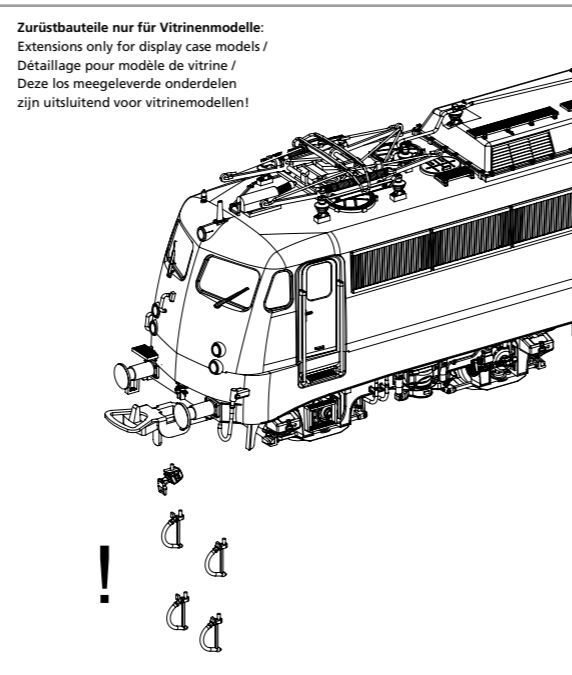
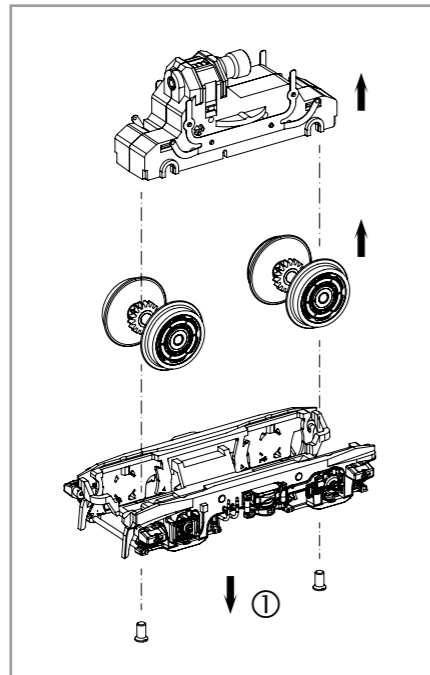
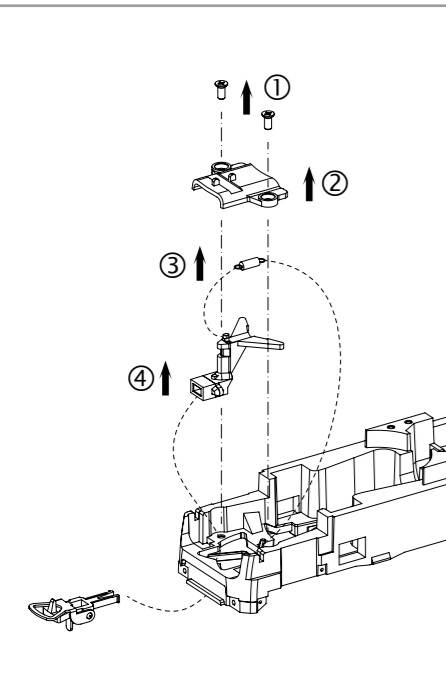
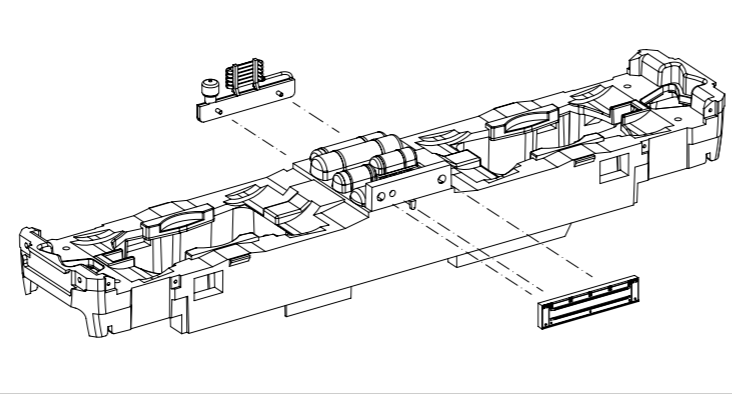

Zurüstbauteile nur für Vitrinenmodelle:
Extensions only for display case models /
Détailage pour modèle de vitrine /
Deze los meegeleverde onderdelen
zijn uitsluitend voor vitrinemodellen!

ERSATZTEILE ELEKTROLOKOMOTIVE BR 110.3

Spare parts for Electric Locomotive BR 110.3

Bei Ersatzteilanforderung bitte immer die vollständige Ersatzteil-Nr. angeben • Please order the wanted spare part with the complete spare part item number.

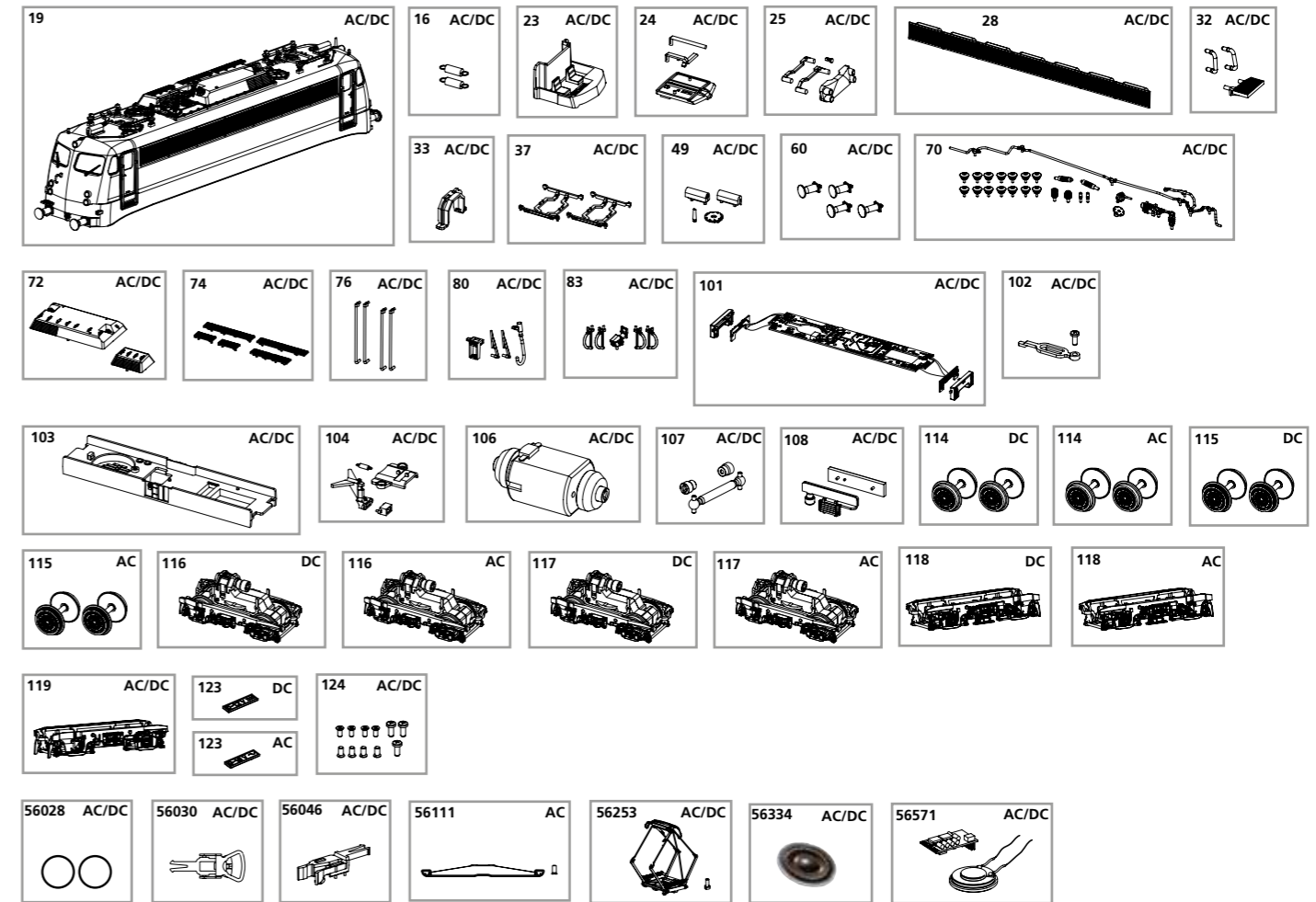

Bezeichnung / Description	ET-Nr. / spare part N°	PG*
Feder für Deichsel (2 Stck.) / Spring (2 pcs.)	59900-16	5
Gehäuse, komplett (ohne Stromabnehmer) / Body, complete (without pantograph)	21776-19	17
Führerstand / Driver's seat	51800-23	7
Leuchstäbe, Lichtabdeckung / Light bars, light cover	51800-24	6
Leuchteinsätze, Lichtblende / Light inserts, light baffle	51808-25	7
Klattelüfter lang (7 Stck.) / Air grill Klätte long (7 pcs.)	21776-28	7
Stimtritt, Handgriffe / Front step, handles	21776-32	8
Getriebeklammer / Clamp	59560-33	6
Grundrahmen Stromabnehmer (1x rot, 1x grau) / Basic frame pantograph (1x red, 1x grey)	51510-37	8
Antenne, Deckel, Stromabnehmerantrieb / Antenna, cover, pantograph drive	51808-49	8
Puffer / Buffer	51640-60	7
Isolatoren, Leitung / Isolators, cable	51808-70	10
Dachlüfter / Roof air grill	51808-72	8
Dachlaufrost / Roof walkway	51808-74	8
Türhandlauf (4 Stck.) / Door handrail (4 pcs.)	21776-76	8
Tritt, Heizungsstecker, Scheibenwischer / Step, heating plug, windshield wiper	21776-80	6
Bremschläuche, Stromkupplung / Brake hoses, power coupling	21776-83	7
Hauptplatine mit Beleuchtungsplatten und Kabel / Main board with light-boards and wires	51734-101	16
Halter Lautsprecher mit Schraube / Holder for loud speaker w screw	51730-102	6
Motorhalter / Motor cover	51730-103	7
Deichsel, Abdeckung, Feder / Shaft, cover, spring	51808-104	8
Motor komplett / Motor complete	51730-106	15
Kardanwelle + Buchsen / Cardan billow + bushes	51730-107	7
Batteriedeckel, Luftkühler / Battery box, air cooling	51808-108	8
Drehgestell mit Kleinteile hinten / Bogie w small parts rear	51808-119	11
Schraubenset (11-tlg.) / Screws (set of 11)	51730-124	7

*Preisgruppe *price category

Bezeichnung / Description	ET-Nr. / spare part N°	PG*
ET aus unserem Standard-Programm / Spare parts standard range		
Haftreifen (10 Stck.) / Traction tires (set of 10)	56028	
Kupplung, vollst. (2 Stck.) / Coupling, complete (set of 2)	56030	
H0 PIKO Kurzkupplung (4 Stück) / H0 PIKO short Coupling (set of 4)	56046	
Pantograph rot / Pantograph red	56253	
Ersatzlautsprecher / Replacement loudspeaker	56334	
PIKO SmartDecoder XP Sound / PIKO SmartDecoder XP Sound	56571	
nur für DC-Version / only for DC version		
Radsatz ohne Haftreifen (2 Stck.) / Wheelset w/o traction tires	51800-114	9
Radsatz mit Haftreifen (2 Stck.) / Wheelset w traction tires	51800-115	9
Getriebe vorne komplett / Gearbox front complete	51808-116	14
Getriebe hinten komplett / Gearbox rear complete	51808-117	14
Drehgestell mit Kleinteile vorne / Bogie w small parts front	51808-118	11
Steckensatz für Drehgestell / Socket insert for bogie	51736-123	6
nur für AC-Version / only for AC version		
Radsatz ohne Haftreifen (2 Stck.) / Wheelset w/o traction tires	51801-114	9
Radsatz mit Haftreifen (2 Stck.) / Wheelset w traction tires	51801-115	9
Getriebe vorne komplett / Gearbox front complete	51809-116	14
Getriebe hinten komplett / Gearbox rear complete	51809-117	14
Drehgestell mit Kleinteile vorne / Bogie w small parts front	51809-118	11
Steckensatz für Drehgestell / Socket insert for bogie	51737-123	6
ET aus unserem Standard-Programm (nur AC-Version) / Spare parts standard range (only AC version)		
Schleifer mit Schraube / Slider with screw	56111	

Hinweis zur Reklamation eines Artikels:
Vielen Dank für Ihr Vertrauen in die PIKO Modelle. Wir hoffen, dass Sie mit dem Modell zufrieden sind und lange Freude daran haben. Sollten Sie dennoch Probleme mit Ihrem PIKO Produkt haben und wollen dieses reklamieren, bitten wir Sie, den unter www.piko-shop.de/de/widerruf hinterlegten Reklamationschein auszufüllen und diesen dem reklamierten Artikel beizulegen. Vielen Dank.

Complaint note:
Thank you for your trust in PIKO models. We hope that you are satisfied with the model and enjoy it for a long time. Should you nevertheless have problems with your PIKO product and wish to complain it, we ask you to fill in the complaint form, which you can find at www.piko-shop.de/en/widerruf, and enclose it with the complained item. Thank you very much.