

Hinweis:

Einige PIKO Modelle können mit einem Pufferkondensator auf der Lokplatte ausgerüstet werden. Die Kapazität des Kondensators richtet sich nach den jeweiligen Vorgaben des verwendeten Decoders. Wenden Sie sich deshalb bitte bei Anfragen zu möglichen Pufferkondensatoren an den jeweiligen Decoderhersteller.

Some PIKO models are equipped with a buffer condenser on the circuit board. The capacity of the condenser depends on the respective requirements of the applied decoder. For requests about suitable buffer condensers please contact the respective decoder manufacturer.

Certains modèles PIKO peuvent être équipés d'un condensateur de protection sur la platine de la locomotive. La capacité du condensateur varie alors selon les préconisations du fabricant du décodeur utilisé. En cas de questions concernant ce condensateur de protection veuillez- vous adresser au fabricant du décodeur utilisé.

„Niekótre modele lokomotyw PIKO można wyposażyć na drukowanej płytce głównej w kondensator. Pojemność tego kondensatora jest uzależniona od specyfikacji montowanego dekodera. Skontaktuj się dlatego z producentem dekodera, aby uzyskać informacje na temat zalecanych parametrów kondensatora».

BEDIENUNGSANLEITUNG
ELEKTROLOKOMOTIVE TYP 3E/1
Instruction sheet for Electric Locomotive Typ 3E/1
Instrukcja obsługi lokomotywy elektrycznej Typ 3E/1

Wichtige Informationen sind in der Verpackung und in der Anleitung enthalten. Bitte bewahren Sie diese auf.

PluX22
51619 Gleichstrom DC 0-12 V

Notizen:

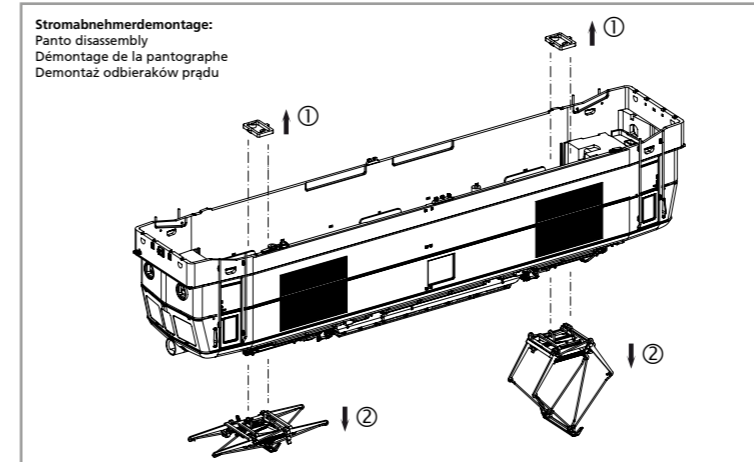
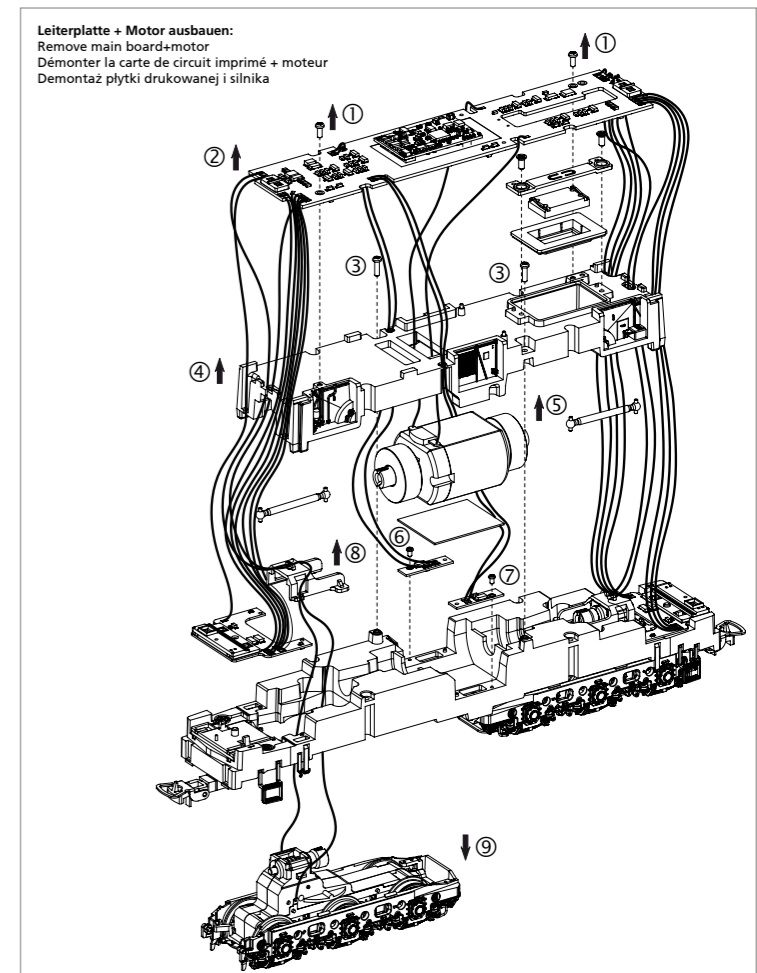
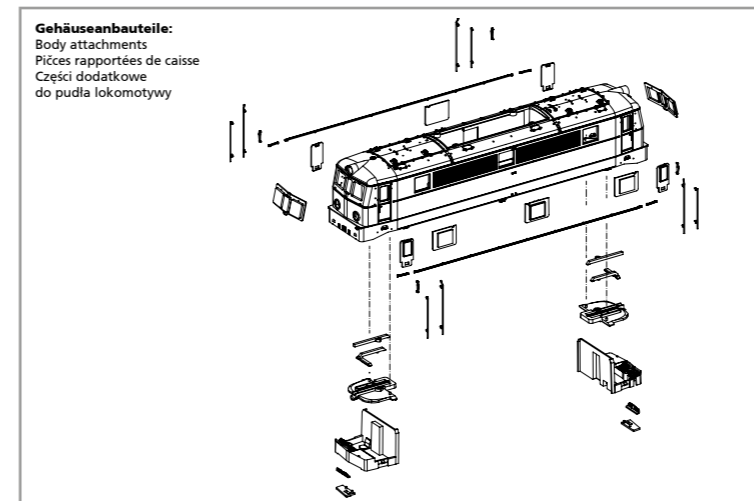
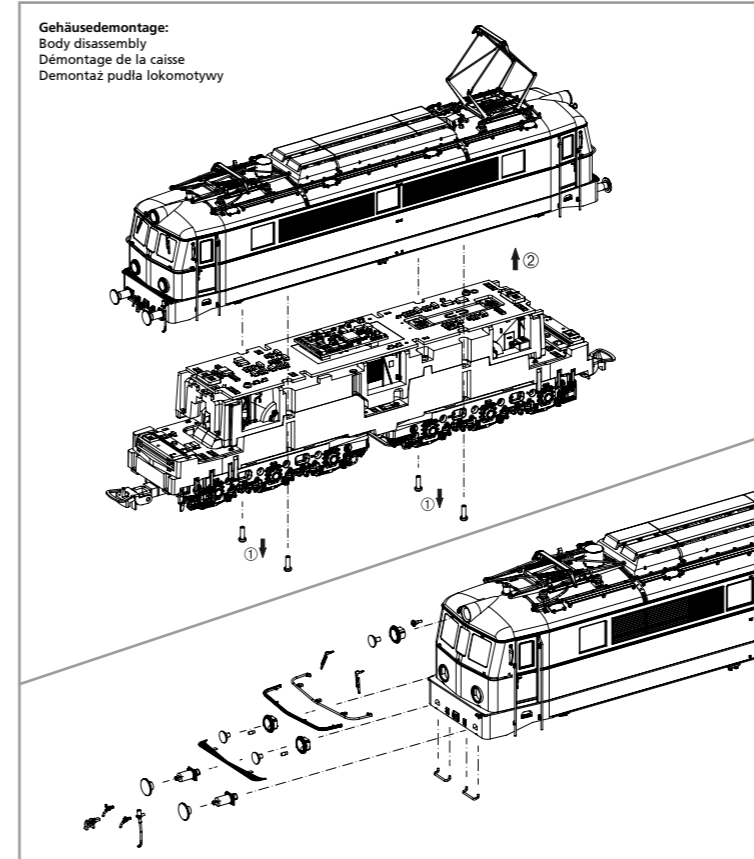

EU-Konformitätserklärung
Hiermit erklärt die PIKO Spielwaren GmbH, dass das Produkt in seiner Konzeption und Bauart sowie in der von uns in Verkehr gebrachten Ausführung den grundlegenden Sicherheits-, Gesundheits- und Kompatibilitätsanforderungen der genannten Richtlinien und Verordnungen entspricht. Der vollständige Text der EU-Konformitätserklärung ist unter der folgenden Internetadresse verfügbar: <https://www.piko.de/konform>

EU Declaration of Conformity
PIKO Spielwaren GmbH hereby declares that the product in its design and construction as well as in the version placed on the market by us complies with the basic safety, health and compatibility requirements of the directives and regulations mentioned. The full text of the EU Declaration of Conformity is available at the following internet address: <https://www.piko.de/konform>

#56589
PSD XP Sound

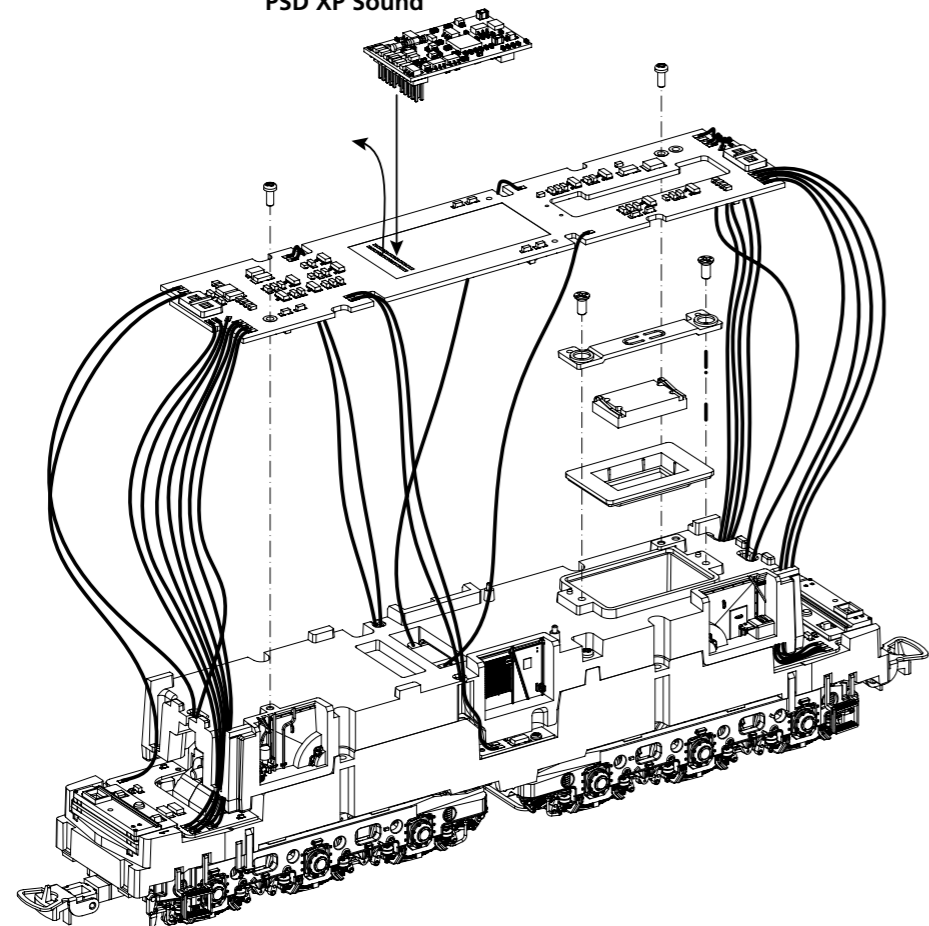

Kupplungswechsel / Kupplungsdeichselmontage:
Coupling change / Coupling drawbar disassembly
Changement d'embrayage / Démontage du timon d'embrayage
Wymiana sprzęgu / demontaż dyszla sprzęgu:

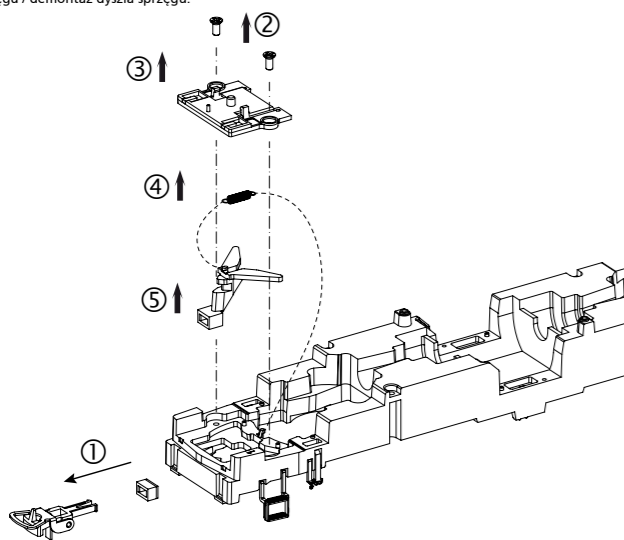

Rahmenbauteile:
Chassis attachments bottom
Pièces rapportées de chassis
Części dodatkowe do ramy

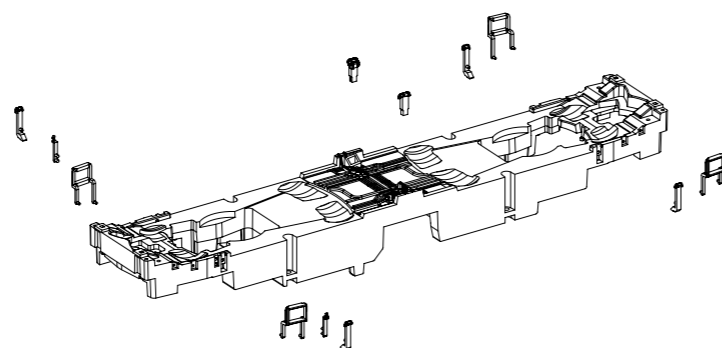

Achsendemontage:
Axle disassembly
Démontage de l'essieu
Demontaż zestawów kołowych

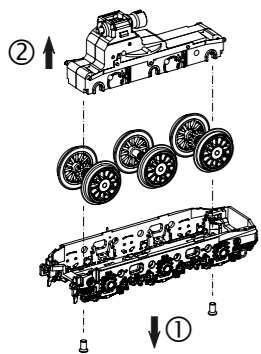

Zurüstbauteile nur für Vitrinenmodelle:
Extensions only for display case models /
Détailage pour modèle de vitrine /
Części w opcji „modelu na półkę”

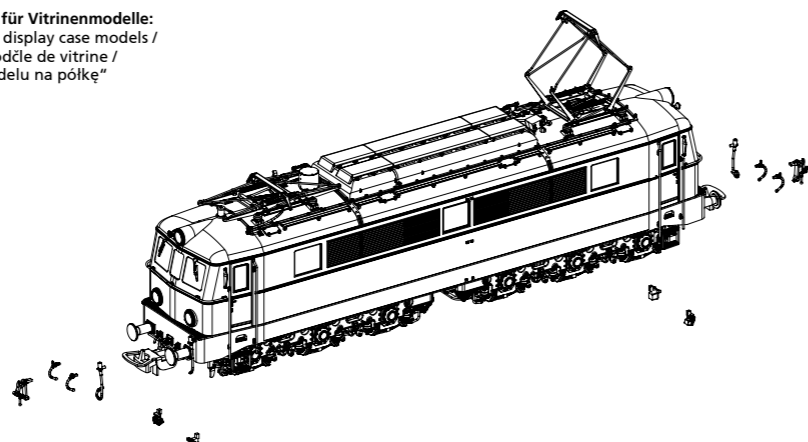

ERSATZTEILE ELEKTROLOKOMOTIVE TYP 3E/1

Spare parts for Electric Locomotive Typ 3E/1 • Części zamienne do lokomotywy elektrycznej Typ 3E/1

Bei Ersatzteilanforderung bitte immer die vollständige Ersatzteil-Nr. angeben
Please order the wanted spare part with the complete spare part item number.
Przy zamawianiu części zamiennych proszę zawsze podawać kompletny numer tych części

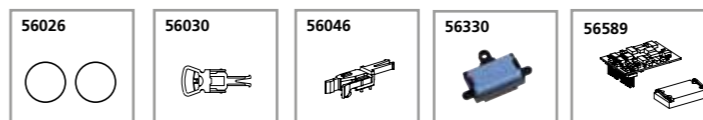
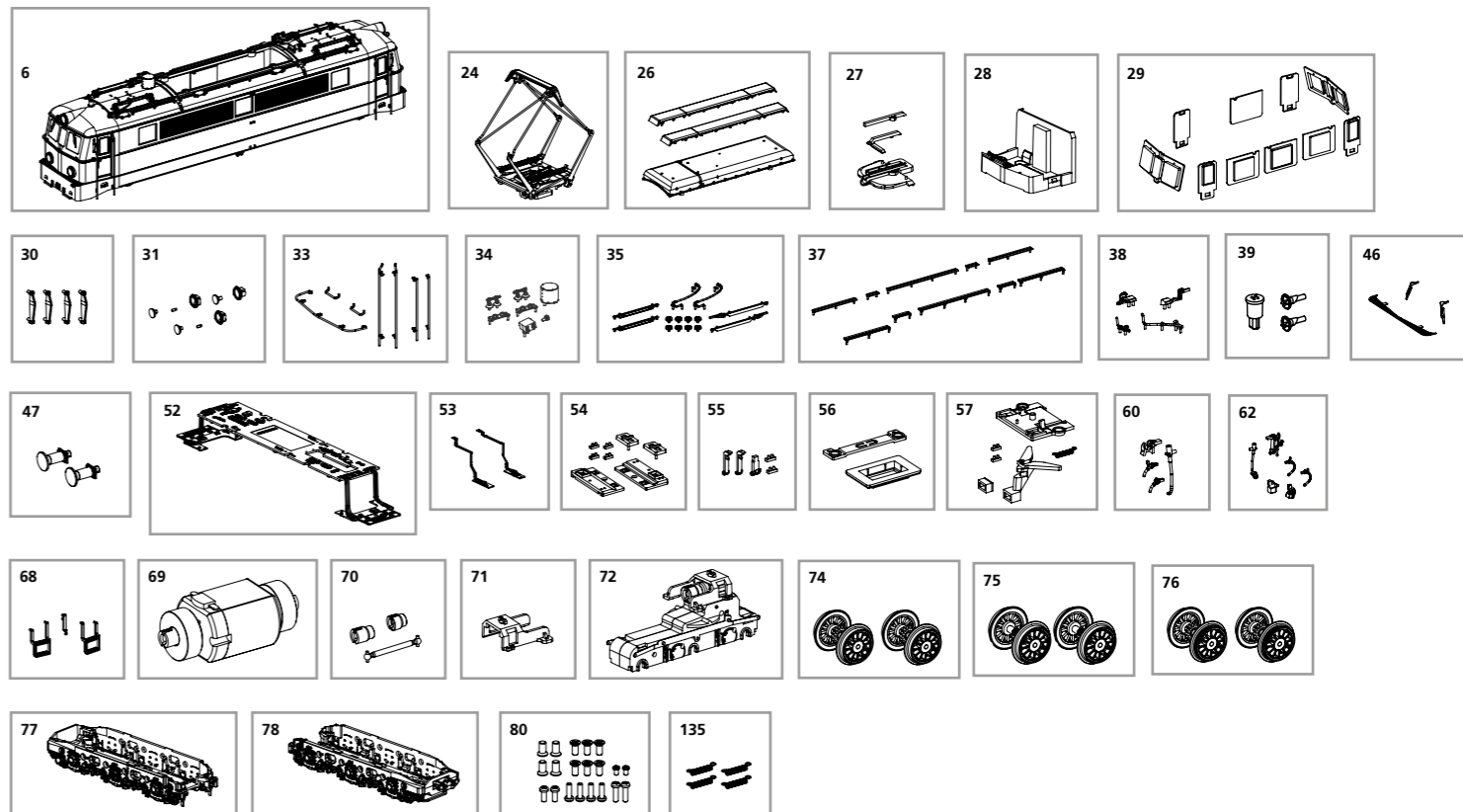

| Bezeichnung / Description | ET-Nr. / spare part № | PG* |
|--|-----------------------|-----|
| Gehäuse, komplett / Body, complete | 51618-06 | 17 |
| Pantograph / Pantograph | 51618-24 | 12 |
| Dachlüfterkasten / Roof fan cover | 51608-26 | 8 |
| Leuchtstab Führerhaus / Light bar driver's cab | 51603-27 | 7 |
| Führerstand / Driver's seat | 51606-28 | 8 |
| Fenster / Windows | 51618-29 | 10 |
| Windabweiser (4 Stück) / Windshield (set of 4) | 51600-30 | 6 |
| Lampenringe mit Leuchteinsätzen / Lamp rings in light lens | 51618-31 | 8 |
| Türhandlauf, Handstange / Handrails | 51618-33 | 8 |
| Isolatoren / Insulators | 51600-34 | 8 |
| Druckluftleitung, Isolatoren, Grundrahmen Stromabnehmer / Cables, insulators, bearing-panto base | 51618-35 | 9 |
| Dachlaufstege / Roof walkways | 51600-37 | 9 |
| Dachleitung / Roof pipes | 51600-38 | 7 |
| Dachantenne, Hupen / Antenna, horn | 51610-39 | 7 |
| Scheibenwischer, Umlauf vorne / Windscreen wiper, front walkway | 51618-46 | 8 |
| Puffer mit Pufferhülse / Buffer with buffer sleeve | 51618-47 | 7 |
| Hauptplatine mit Bel.-platinen und Kabel / Mainboard with lightboards and wires | 51600-52 | 16 |
| Platine Chassisbeleuchtung links-rechts / Light board-bottom left-right | 51600-53 | 10 |
| Lichtmasken mit Leuchtstäben / Light mask in light bar | 51600-54 | 7 |
| Leuchtstäbe Chassisbeleuchtung / Light bars for light board-bottom | 51600-55 | 6 |
| Lautsprecherbox mit Halter / Speaker box with holder | 51600-56 | 6 |
| Kupplungsschacht, Abdeckung, Feder / Shaft, cover, spring | 51600-57 | 8 |

*Preisgruppe *price category

| Bezeichnung / Description | ET-Nr. / spare part № | PG* |
|--|-----------------------|-----|
| Bremsschlauch, Kupplungshaken, Heizungsstecker: kurz / Brake pipe, coupler hook, heating plug: short | 51600-60 | 6 |
| Bremsschlauch, Kupplungshaken, Heizungsstecker: lang / Brake pipe, coupler hook, heating plug: long | 51600-62 | 6 |
| Treppe Lokführertür links-rechts, Wasseranschluss / Steps left-right, body part-bottom | 51600-68 | 7 |
| Motor komplett / Motor, complete | 51600-69 | 15 |
| Kardanwelle + Buchsen / Ball shaft + bushings | 51600-70 | 7 |
| Getriebeklammer / Clamp | 51600-71 | 6 |
| Getriebe / Gear box | 51600-72 | 11 |
| Radsatz mit Zahnrad (2 Stück) / Wheelset w gear wheel (set of 2) | 51600-74 | 10 |
| Radsatz ohne Zahnrad (2 Stück) / Wheelset without gear wheel (set of 2) | 51600-75 | 10 |
| Radsatz mit Zahnrad+Haftreifen (2 Stück) / Wheelset w gear wheel + traction tires (set of 2) | 51600-76 | 11 |
| Drehgestell vorne, komplett / Bogie front, complete | 51618-77 | 11 |
| Drehgestell hinten, komplett / Bogie rear, complete | 51618-78 | 11 |
| Schrauben (20-tlg.) / Set of screws (set of 20) | 51608-80 | 7 |
| Feder (4 Stück) / Spring (set of 4) | 59520-135 | 6 |
| ET aus unserem Standard-Programm / Spare parts standard range | | |
| Haftreifen (10 Stck.) / Traction tires (set of 10) | 56026 | |
| Kupplung (2 Stck.) / Coupling, complete (set of 2) | 56030 | |
| HO PIKO Kurzkupplung (4 Stück) / HO PIKO short Coupling (set of 4) | 56046 | |
| Ersatzlautsprecher / Replacement speaker | 56330 | |
| PIKO SmartDecoder XP Sound / PIKO SmartDecoder XP Sound | 56589 | |

Hinweis zur Reklamation eines Artikels:
Vielen Dank für Ihr Vertrauen in die PIKO Modelle. Wir hoffen, dass Sie mit dem Modell zufrieden sind und lange Freude daran haben. Sollten Sie dennoch Probleme mit Ihrem PIKO Produkt haben und wollen dieses reklamieren, bitten wir Sie, den unter www.piko-shop.de/de/widerruf hinterlegten Reklamationschein auszufüllen und diesen dem reklamierten Artikel beizulegen.
Vielen Dank.

Complaint note:
Thank you for your trust in PIKO models. We hope that you are satisfied with the model and enjoy it for a long time. Should you nevertheless have problems with your PIKO product and wish to complain it, we ask you to fill in the complaint form, which you can find at www.piko-shop.de/en/widerruf, and enclose it with the complained item.
Thank you very much.