

Der Lichtwechsel rot/weiß ist in AC analog und AC digital (PIKO Art-Nr.: # 56517) sowie in DC digital (PIKO Art-Nr.: # 56516) nur mit Hilfe des entsprechenden Funktionsdecoders möglich.

The lighting change red/white for AC analogue/AC digital (PIKO Item no.: # 56517) and DC digital (PIKO Item no.: # 56516) is only possible with the help of a corresponding function decoder.

Le changement d'éclairage rouge/blanc pour AC analog / AC numérique (réf. PIKO: n° 56517) et numérique DC (réf. PIKO: n° 56516) n'est possible de décodeur correspondant qu'avec l'aide.

在AC模拟模式和AC数字模式 (PIKO N° # 56517) 中的红灯/白灯的转换是与在DC数字模式 (PIKO N° # 56516) 中一样的, 仅需相应的功能解码器的协助。

Bedienungsanleitung IC Doppelstocksteuerwagen

Instructions for use · Manuel d'utilisation · 的使用说明



Decodereinbau: (DC analog -> DC digital)

Installing Decoder / Installation decodeur / 安装解码器

- 1 Analogteil der Leiterplatte abbrennen (* auf saubere Kanten achten) / Break off the analogue PCB-part (* take care, edges must be clean/straight) / Détacher la partie du circuit imprimé (* faites attention a garder des coins propres) / 拆开模拟模式下的PCB零件 (* 请注意, 边缘必须平整)

Zurüstbauteil / Extension / Détaillage comme support / 按压

2 PIKO # 56516

Nicht enthalten! Non inclus! Not included! 不包括

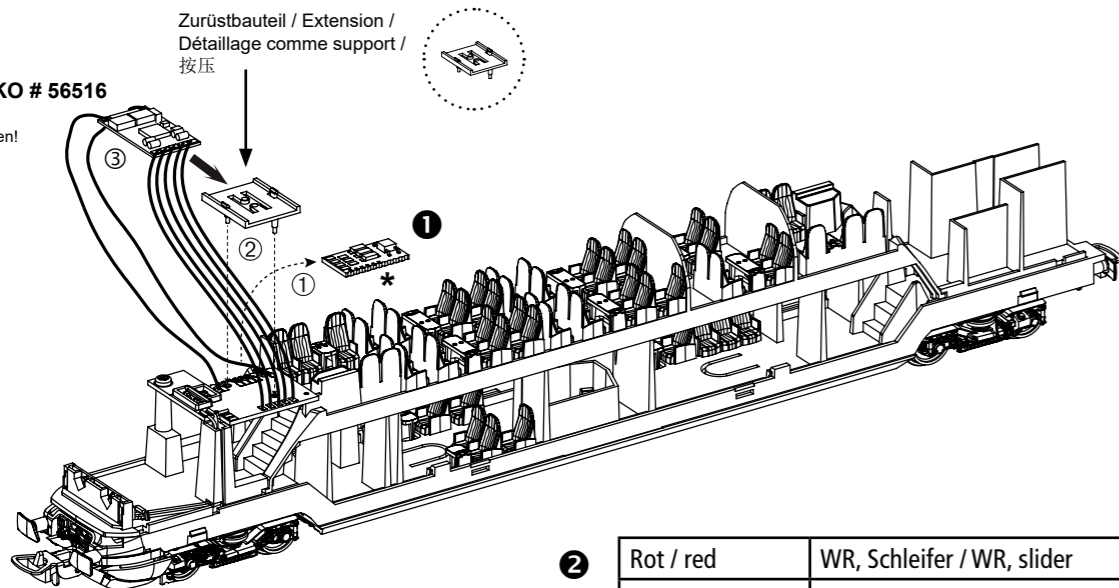

2	Rot / red	WR, Schleifer / WR, slider
	Schwarz / black	WL, Fahrzeugmasse / WL, model mass
	Blau / blue	F+ Gemeinsamer Pluspol / F+ common positive pole
	Weiß / white	A2 Licht vorne / A2, front light
	Gelb / yellow	A1 Licht hinten / A1, rear light
	Orange / orange	A3 Zugzielanzeige / A3 destination display

包装及说明书内包含重要信息, 请保留备用

- 1 Gehäuse leicht spreizen und nach oben abziehen / Spread the body and pull slightly upward / Ecarter légèrement la caisse et retirez-la par le haut / 稍微铺开房屋并向上拉

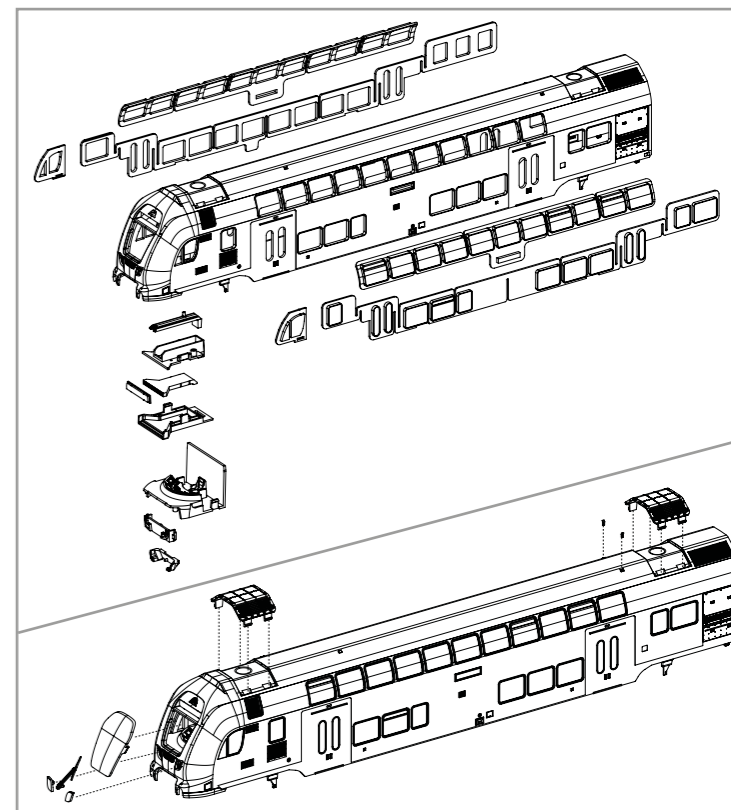
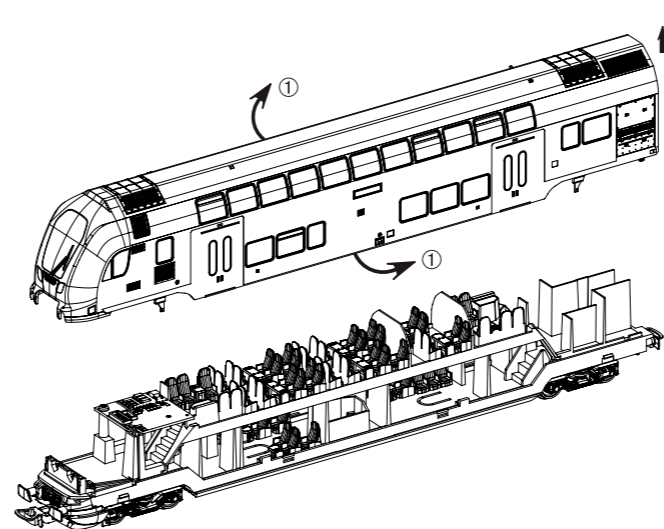

Decodereinbau: (DC -> AC, analog + digital)

Installing Decoder / Installation decodeur / 安装解码器

- 1 Analogteil der Leiterplatte abbrennen (* auf saubere Kanten achten) / Break off the analogue PCB-part (* take care, edges must be clean/straight) / Détacher la partie du circuit imprimé (* faites attention a garder des coins propres) / 拆开模拟模式下的PCB零件 (* 请注意, 边缘必须平整)

Zurüstbauteil / Extension / Détaillage comme support / 按压

2 PIKO # 56517

Nicht enthalten! Non inclus! Not included! 不包括

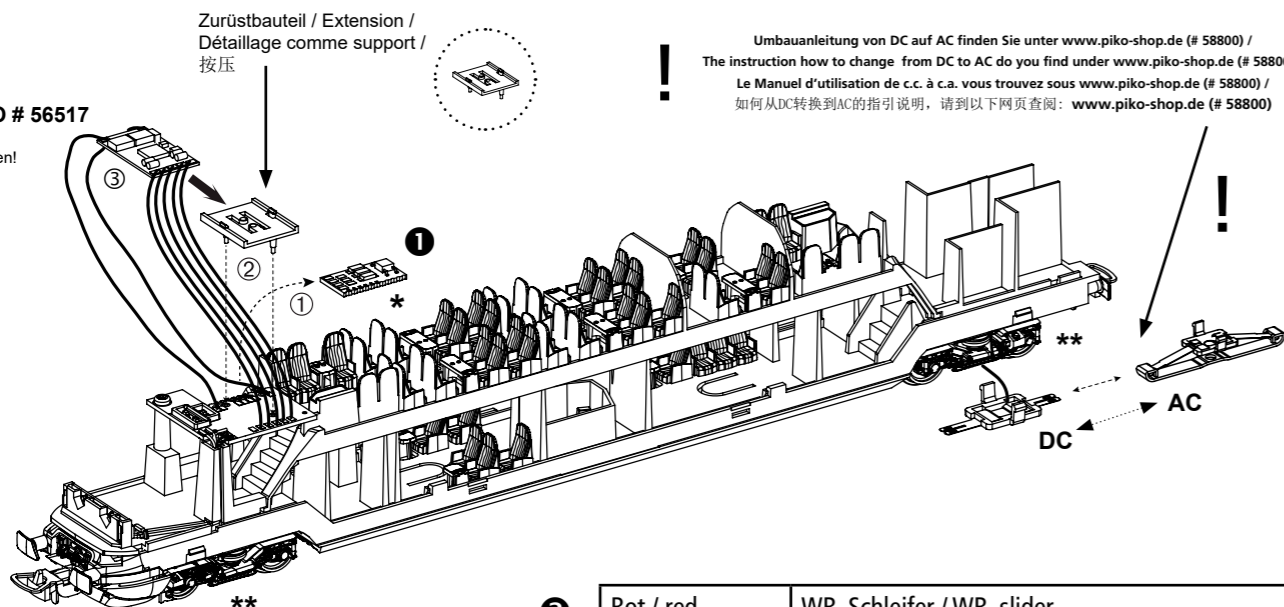

** Radsätze tauschen # 56061 / ** change the wheelsets # 56061 / ** essieux de swap # 56061 / ** 改变轮 # 56061

2	Rot / red	WR, Schleifer / WR, slider
	Schwarz / black	WL, Fahrzeugmasse / WL, model mass
	Blau / blue	F+ Gemeinsamer Pluspol / F+ common positive pole
	Weiß / white	A2 Licht vorne / A2, front light
	Gelb / yellow	A1 Licht hinten / A1, rear light
	Orange / orange	A3 Zugzielanzeige / A3 destination display

Umbauanleitung von DC auf AC finden Sie unter www.piko-shop.de (# 58800) / The instruction how to change from DC to AC do you find under www.piko-shop.de (# 58800) / Le Manuel d'utilisation de c.c. à c.a. vous trouvez sous www.piko-shop.de (# 58800) / 如何从DC转换到AC的指引说明, 请到以下网页查阅: www.piko-shop.de (# 58800)

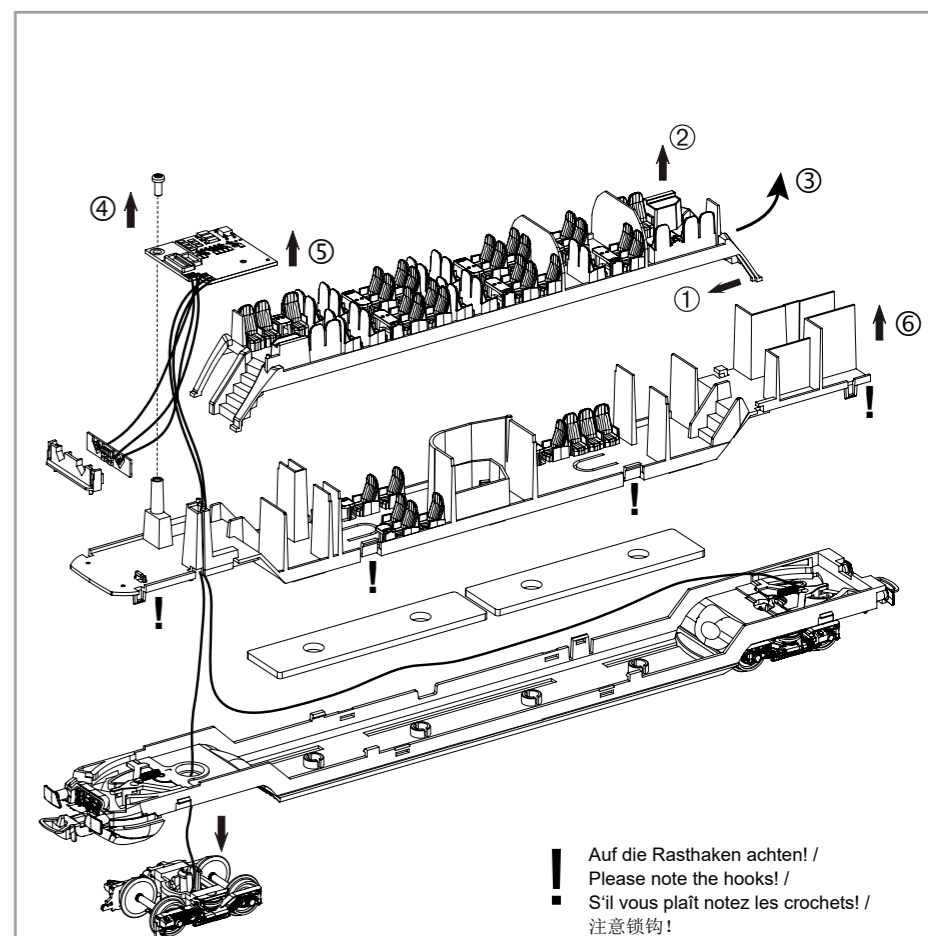
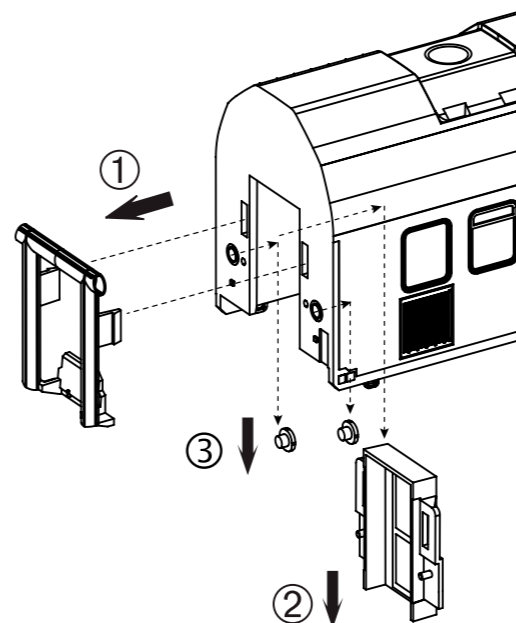

! Auf die Rasthaken achten! / Please note the hooks! / S'il vous plaît notez les crochets! / 注意锁钩!



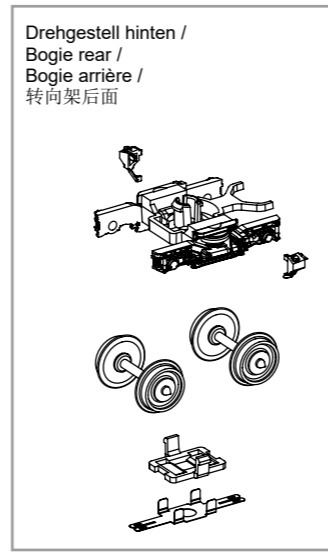
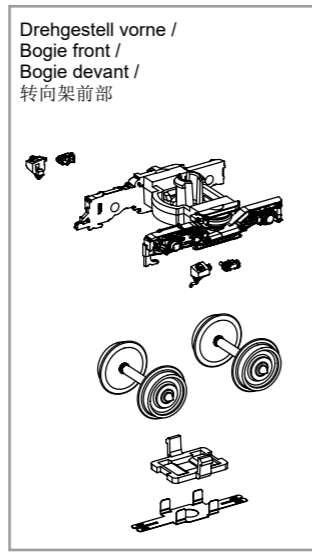
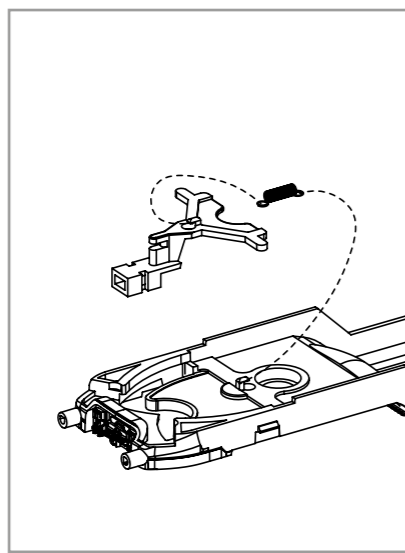
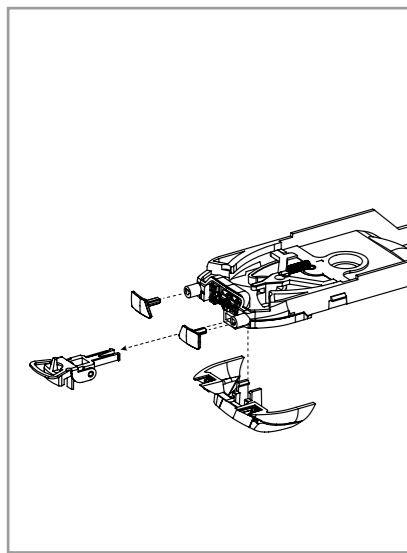

Drehgestell vorne /
Bogie front /
Bogie devant /
转向架前部

Drehgestell hinten /
Bogie rear /
Bogie arrière /
转向架后部

ERSATZTEILE IC DOPPELSTOCKSTEUERWAGEN

Spare parts for IC Bi-Level Control Coach

Bei Ersatzteilanforderung bitte immer die vollständige Ersatzteil-Nr. angeben • Please order the wanted spare part with the complete spare part item number.

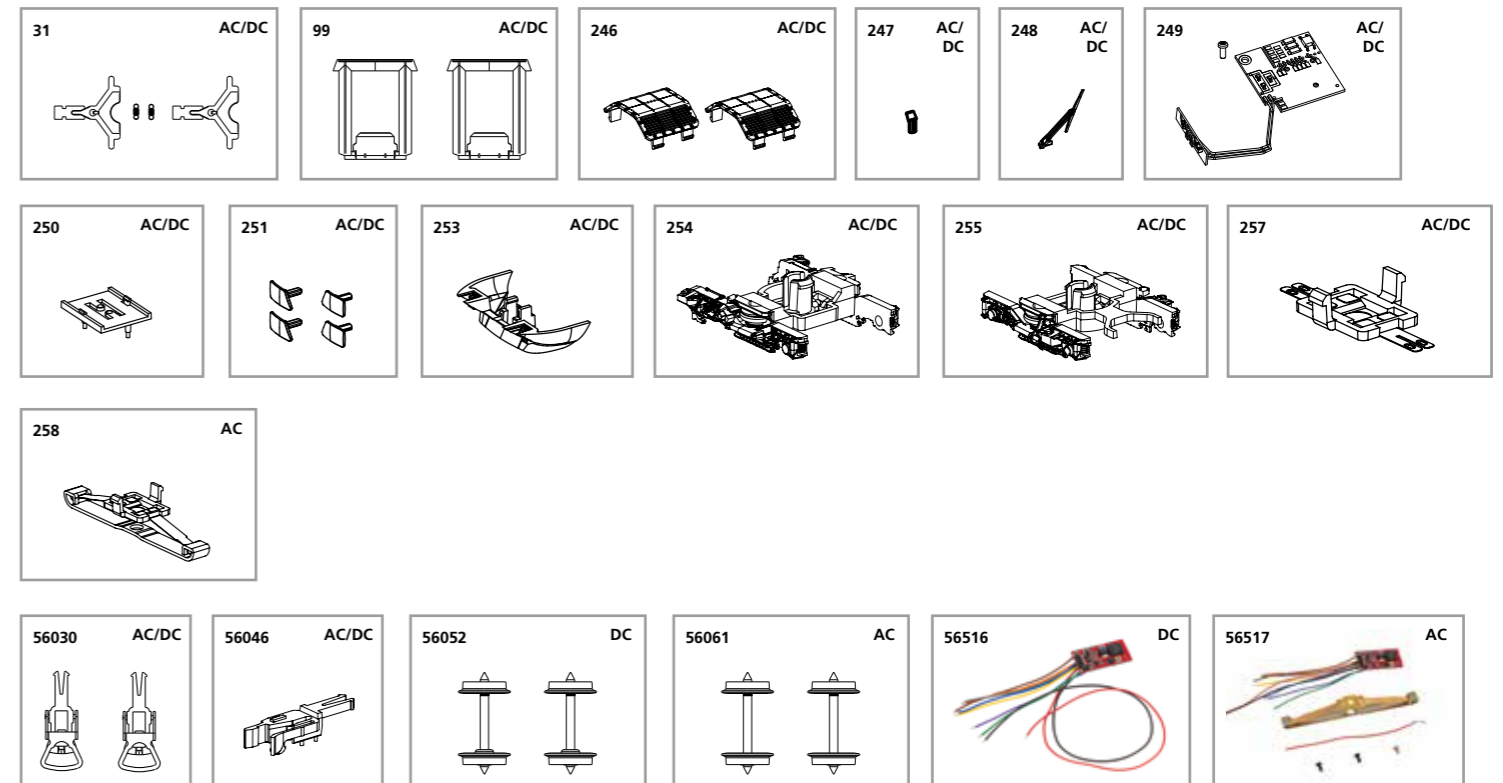

! = Auf die Lage der Isolierbuchsen achten - nur in DC Version
! = Pay attention to the situation of Insulating bushes - only in DC version
! = Faites attention aux polarités d'essieux - uniquement en CC version
! = 请注意绝缘 - 仅适用于DC版本

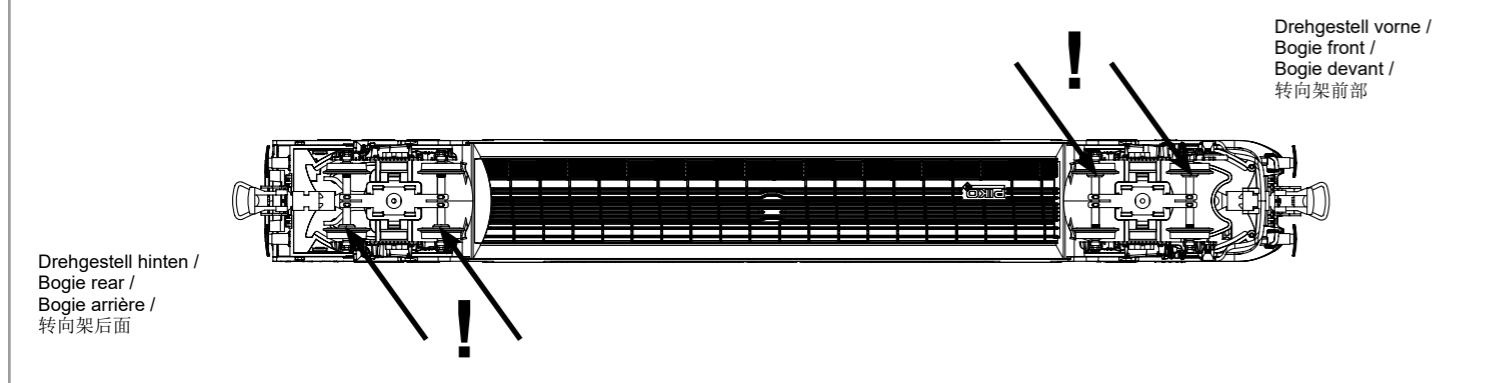

Drehgestell hinten /
Bogie rear /
Bogie arrière /
转向架后部

Drehgestell vorne /
Bogie front /
Bogie devant /
转向架前部

Bezeichnung / Description	ET-Nr. / spare part N°	PG*
Kupplungsdeichsel mit Zugfeder (2 Stück) / Drawbar with tension spring (set of 2)	58800-31	8
Faltenbalg (2 Stück) / Bellow (set of 2)	53000-99	7
2x Dachlüfter / 2x Roof ventilator	53000-246	6
Antenne / Antenna	53000-247	5
Scheibenwischer / Wiper	53000-248	5
Hauptplatine mit Stirnbeleuchtungsplatine und Kabel / Mainboard with front light PCB and wire	53000-249	11
Halter Decoder / Cover Decoder	53000-250	5
2x Puffer links, 2x Puffer rechts / 2x Buffer left, 2x Buffer right	53000-251	7
Schürze / Pilot	58819-253	7
Drehgestell, vorne / Bogie, front	58819-254	8
Drehgestell, hinten / Bogie, rear	58819-255	8
Drehgestell Kontaktplatte mit Radschleifer / Bogie contact plate with wheel slider	58819-257	8

*Preisgruppe *price category

Bezeichnung / Description	ET-Nr. / spare part N°	PG*
ET aus unserem Standard-Programm / Spare parts standard range		
Kupplung, vollst. (2 Stück) / Coupling, complete (set of 2)	56030	
H0 PIKO Kurzkupplung (4 Stck.) / H0 PIKO Short coupling (set of 4)	56046	
ET aus unserem Standard-Programm (nur DC-Version) / Spare parts standard range (only DC version)		
Radsatz (2 Stück) / Wheelset (set of 2)	56052	
PSD XP F Kabel / PSD XP Function decoder with wires	56516**	
nur für AC-Version / only for AC version		
Schleifer / Slider	53000-258	10
ET aus unserem Standard-Programm (nur AC-Version) / Spare parts standard range (only AC version)		
Radsatz (2 Stück) / Wheelset (set of 2)	56061	
PSD XP F Kabel + Mittschleifer / PSD XP F + Function decoder with 3rd rail wiper for AC models	56517	

Hinweis zur Reklamation eines Artikels:
Vielen Dank für Ihr Vertrauen in die PIKO Modelle. Wir hoffen, dass Sie mit dem Modell zufrieden sind und lange Freude daran haben. Sollten Sie dennoch Probleme mit Ihrem PIKO Produkt haben und wollen diesen reklamieren, bitten wir Sie, den unter www.piko-shop.de/de/widerruf hinterlegten Reklamationschein auszufüllen und diesen dem reklamierten Artikel beizulegen. Vielen Dank.

Complaint note:
Thank you for your trust in PIKO models. We hope that you are satisfied with the model and enjoy it for a long time. Should you nevertheless have problems with your PIKO product and wish to complain it, we ask you to fill in the complaint form, which you can find at www.piko-shop.de/en/widerruf, and enclose it with the complained item. Thank you very much.