

BEDIENUNGSANLEITUNG ELEKTROLOKOMOTIVE BR 143

Instruction sheet for Electric Locomotive BR 143

51710 Gleichstrom DC
51711 Wechselstrom AC

PluX22
0-12 V $\overline{\text{---}}$
0-16 V \sim

Hinweis:

Einige PIKO Modelle können mit einem Pufferkondensator auf der Lokplatine ausgerüstet werden. Die Kapazität des Kondensators richtet sich nach den jeweiligen Vorgaben des verwendeten Decoders. Wenden Sie sich deshalb bitte bei Anfragen zu möglichen Pufferkondensatoren an den jeweiligen Decoderhersteller.

Some PIKO models are equipped with a buffer condenser on the circuit board. The capacity of the condenser depends on the respective requirements of the applied decoder. For requests about suitable buffer condensers please contact the respective decoder manufacturer.

Certains modèles PIKO peuvent être équipés d'un condensateur de protection sur la platine de la locomotive. La capacité du condensateur varie alors selon les préconisations du fabricant du décodeur utilisé. En cas de questions concernant ce condensateur de protection veuillez- vous adresser au fabricant du décodeur utilisé.

Sommige modellen van PIKO kunnen worden uitgerust met een buffercondensator op de hoofdprintplaat van de loc. De capaciteit van de condensator is afhankelijk van de specificaties van de gebruikte decoder. U dient zich daarom tot de fabrikant van de decoder te wenden met betrekking tot de mogelijke buffercondensatoren.

Notizen:

① Gehäuse leicht spreizen und nach oben abziehen /
Spread the body and pull slightly upward /
Ecarter légèrement la caisse et retirez-la par le haut /
Sprijd lichtjes de kast en verwijder naar boven

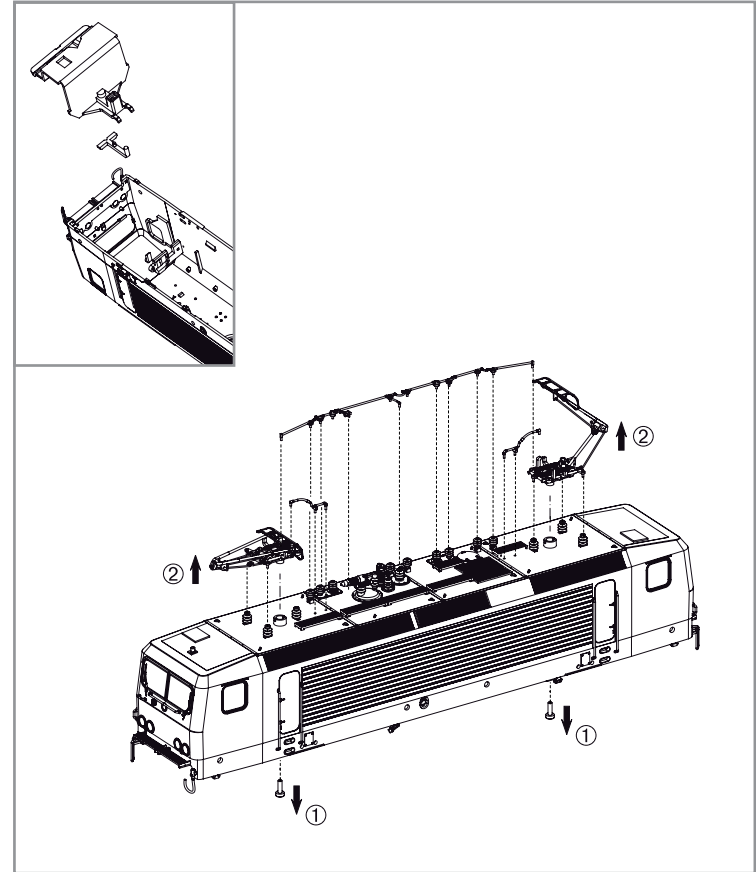
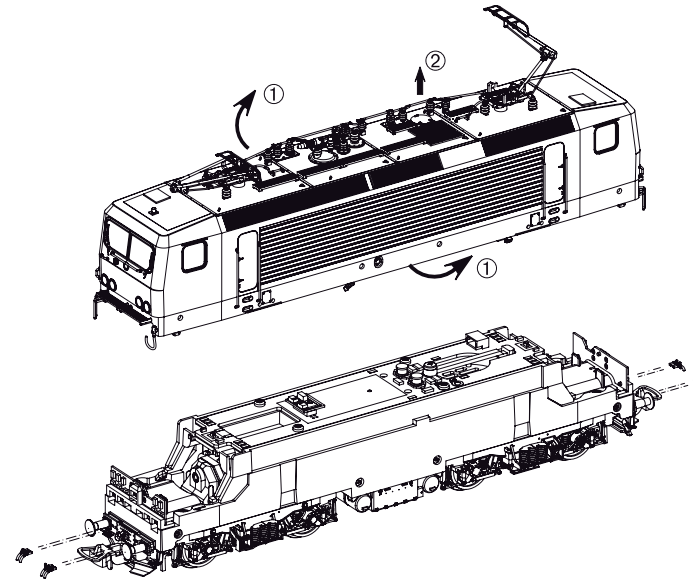

Decodereinbau: Installing Decoder / Installation du décodeur / Inbouw decoder

In DC Version nicht enthalten!
Not included in DC version! /
Non compris dans la version 2 rails DC! /
Bij de DC versie niet inbegrepen!

PIKO # 56400 / # 56401

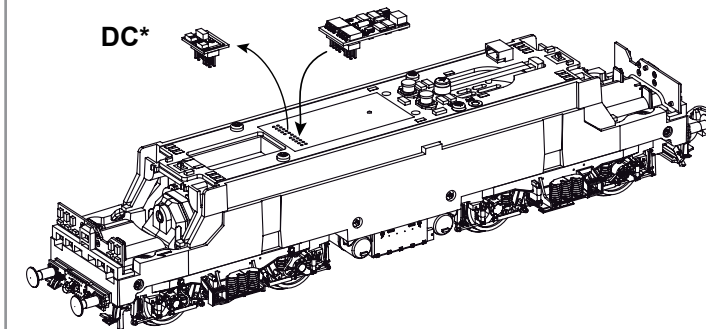

* Bitte Brückenstecker aufbewahren!
Please save the DC Bridge!
Conservez l'interface digitale!
De brugstecker s.v.p. bewaren!

Nur in DC Version!
Only in DC version! /
Seulement en DC version /
Uitsluitend in DC versie!

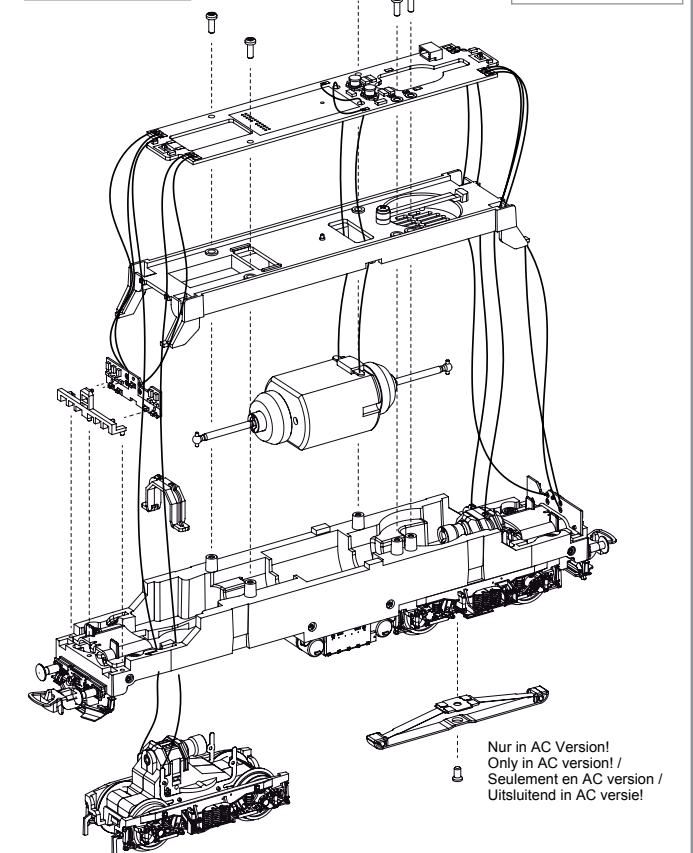

Nur in AC Version!
Only in AC version! /
Seulement en AC version /
Uitsluitend in AC versie!

Zurüstbauteile in DC-Version / Extension in DC version /
Pièces pour Version DC / Bijkomende onderdelen DC-versie

Kabel von Lautsprecher auf Leiterplatte anlöten! /
Solder cables of speakers on mainboard on! /
Souder les câbles du haut parleur au circuit imprimé /
Kabel van de luidspreker op de printplaat solderen!

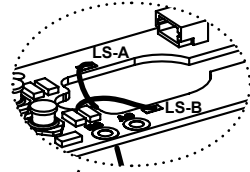

56358 PIKO Sound-Decoder
56358 PIKO Sound Decoder Kit
56358 PIKO Décodeur sonore
56358 PIKO Loc-Sounddecoder

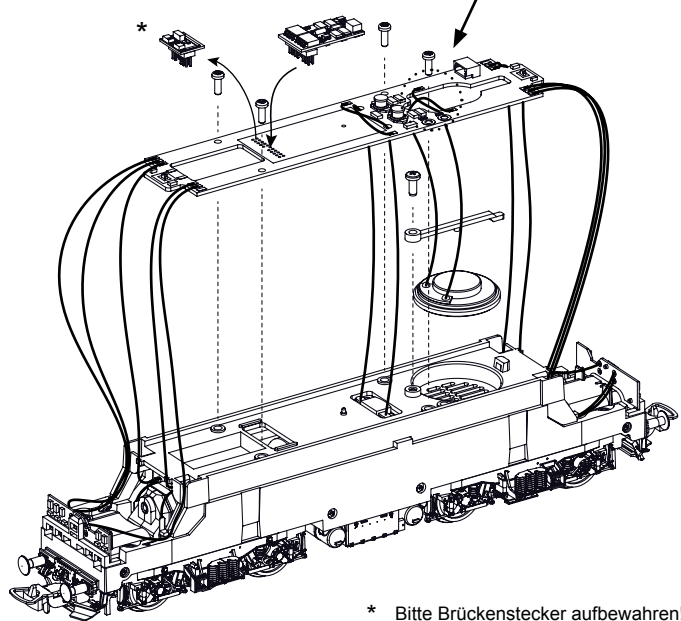

* Bitte Brückenstecker aufbewahren!
Please save the DC Bridge! /
Conservez l'interface digitale! /
De brugstekker s.v.p. bewaren

Zurüstbauteile in AC-Version / Extension in AC version /
Pièces pour Version AC / Bijkomende onderdelen AC-versie

Kabel von Lautsprecher auf Leiterplatte anlöten! /
Solder cables of speakers on mainboard on! /
Souder les câbles du haut parleur au circuit imprimé /
Kabel van de luidspreker op de printplaat solderen!

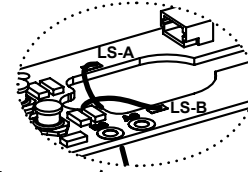

56358 PIKO Sound-Decoder
56358 PIKO Sound Decoder Kit
56358 PIKO Décodeur sonore
56358 PIKO Loc-Sounddecoder

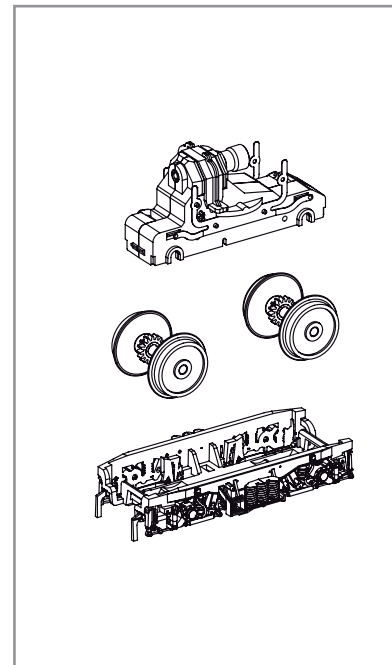
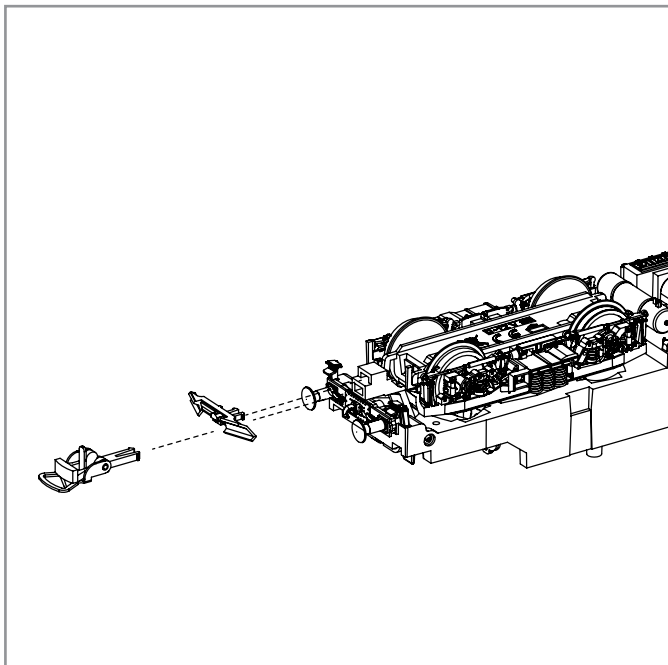
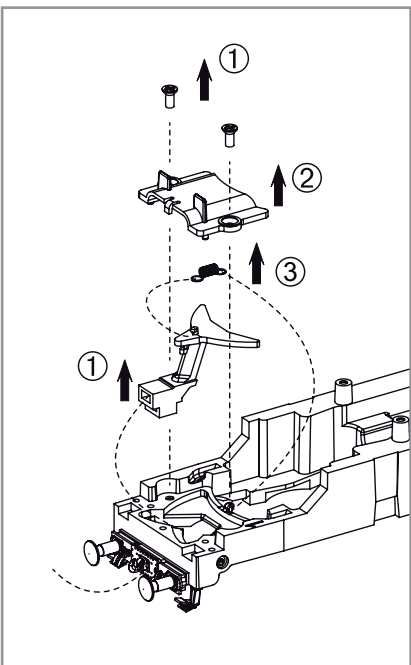
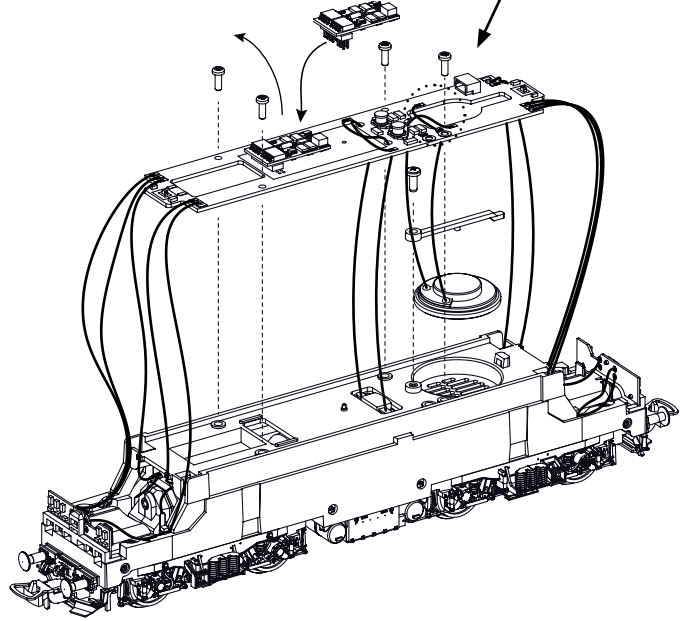

ERSATZTEILE ELEKTROLOKOMOTIVE BR 143

Spare parts for Electric Locomotive BR 143

Bei Ersatzteilanforderung bitte immer die vollständige Ersatzteil-Nr. angeben • Please order the wanted spare part with the complete spare part item number.

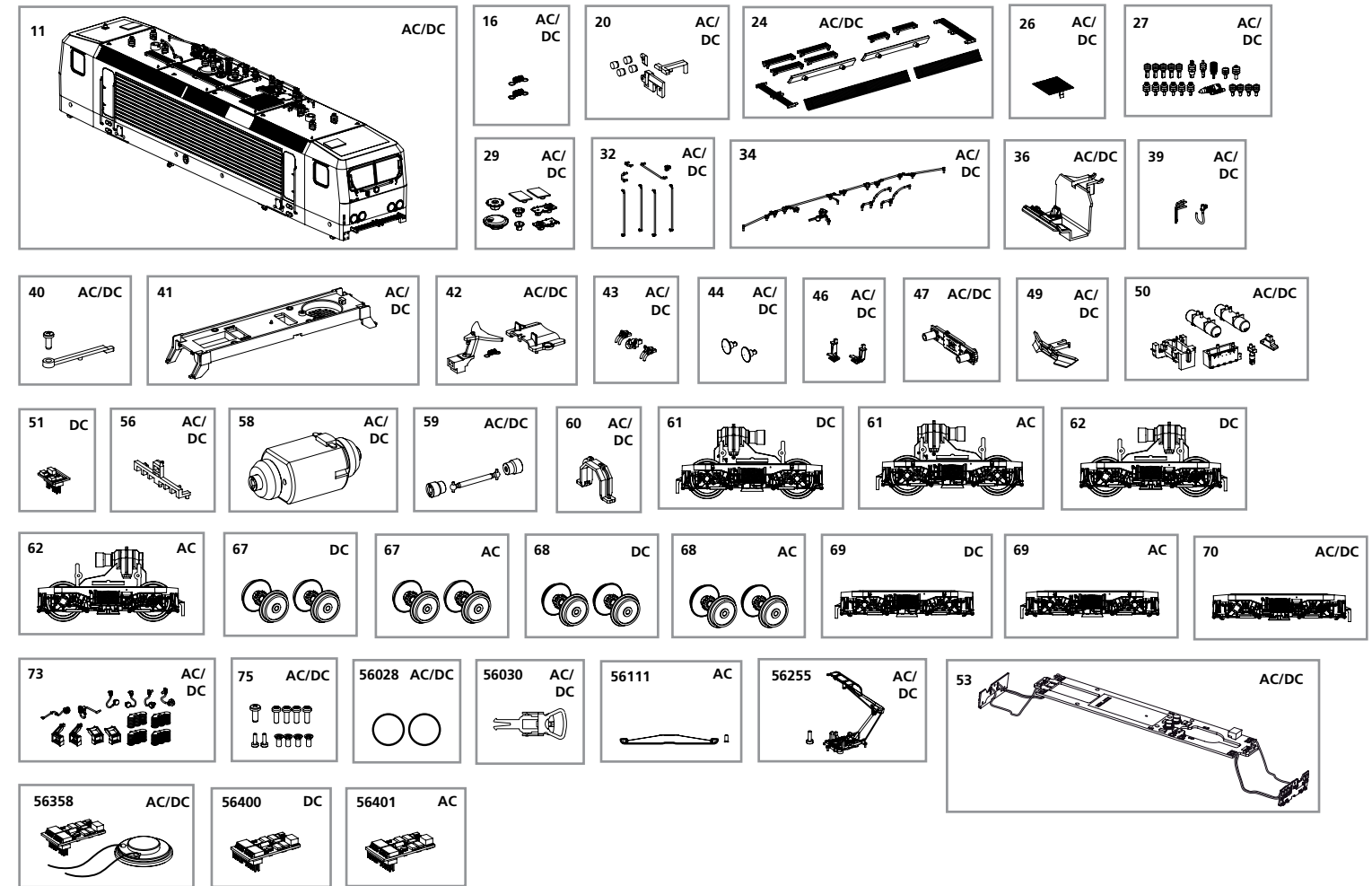

Bezeichnung / Description	ET-Nr. / spare part N°	PG*
Gehäuse komplett / Body, complete	51710-11	16
Feder für Deichsel (2 Stck.) / Spring for shaft (2 pcs.)	59900-16	5
Leuchstäbe, Leuchteinsätze, Lichtabdeckungen / Light bars, Light covers	51702-20	7
Laufsteg, Düsenlüftergitter / Catwalk, Air grid	51710-24	10
Lüftergitter / Air grid	51708-26	7
Isolatoren / Isolators	51702-27	9
Deckel, Dachluke / Base, Cover	51710-29	9
Handgriffe, Handstangen / Front handrail, Handrails	51710-32	9
Kabel, Hauptspannungsleiter / Cable, Principal voltage transductor	51708-34	8
Führerstand / Driver cab	51702-36	7
Stecker, Tritt / Electrical plug, Step	51710-39	6
Halter Lautsprecher mit Schraube / Speaker Holder w screw	51700-40	6
Motorhalter / Motor holder	51700-41	8
Deichsel, Abdeckung, Feder / Shaft, Cover, Spring	51710-42	8
Luftleitungen, Fronthaken / Air pipe, Front hook	51710-43	7
Puffer rund (2 Stck.) / Buffer (2 pcs.)	51710-44	6
Steckdose links-rechts / Plug left-right	51710-46	6
Pufferbohle / Buffer beam	51710-47	7
Schienenräumer / Cow catcher	51710-49	7
Motorlüfter, Rahmenbauteile / Ventilator motor, Chassis parts	51710-50	9
Hauptplatine mit Beleuchtungsplatinen u. Kabel / Main board with lightboards and wires	51702-53	15
Lichtmaske / Light mask	51702-56	6
Motor, komplett / Motor, complete	51700-58	16
Kardanwelle + Buchsen / Cardan billow + bushes	51700-59	7
Getriebhalteklammer / Clamp	51700-60	6
Drehgestell mit Kleinteile, hinten / Bogie w small parts, rear	51710-70	10
Kleinteile für Drehgestell / Small parts for bogie	51710-73	9
Schraubenset (11-tlg.) / Set od screws (11 pcs.)	51700-75	7

Bezeichnung / Description	ET-Nr. / spare part N°	PG*
ET aus unserem Standard-Programm / Spare parts standard range		
Haftreifen (10 Stck.) / Friction tyres (set of 10)	56028	
Kupplung, vollst. (2 Stck.) / Coupling, complete (set of 2)	56030	
Stromabnehmer VSH 2 Form 2 / Pantograph	56255	
PIKO Sound-Decoder / PIKO Sound Decoder Kit	56358	
nur für DC-Version / only for DC version		
Brückenstecker	59740-51	8
Getriebe komplett, vorne / Gearbox front complete	51710-61	13
Getriebe komplett, hinten / Gearbox rear complete	51710-62	13
Radsatz oh. Haftr. (2 St.) / Wheelset w/o tyres (2 pcs.)	51710-67	9
Radsatz m. Haftr. (2 St.) / Wheelset w tyres (2 pcs.)	51710-68	9
Drehgestell mit Kleinteile, vorne / Bogie w small parts, front	51710-69	10
ET aus unserem Standard-Programm (nur DC-version) / Spare parts standard range (only DC version)		
PIKO SmartDecoder 4.1 PluX22 DCC / PIKO SmartDecoder 4.1 PluX22 DCC	56400	
nur für AC-Version / only for AC version		
Getriebe komplett, vorne / Gearbox front complete	51711-61	13
Getriebe komplett, hinten / Gearbox rear complete	51711-62	13
Radsatz ohne Haftreifen (2 St.) / Wheelset w/o tyres (2 pcs.)	51711-67	9
Radsatz mit Haftreifen (2 St.) / Wheelset w tyres (2 pcs.)	51711-68	9
Drehgestell mit Kleinteile, vorne / Bogie w small parts, front	51711-69	10
ET aus unserem Standard-Programm (nur AC-version) / Spare parts standard range (only AC version)		
Schleifer mit Schraube / Slider w screw	56111	
PIKO SmartDecoder 4.1 PluX22 mfx / PIKO SmartDecoder 4.1 PluX22 mfx	56401	

*Preisgruppe *price category