

Einbau Funktionsdecoder #56126 in G Steuerwagen #37635

Wichtige Information:

Bitte lesen Sie die Anleitung für den Decoder #56126 vor dem Einbau und beachten Sie bitte auch die Hinweise in der Anleitung des Steuerwagens #37635 !

Hinweis:

Der Funktionsdecoder hat „nur“ 4 physische Funktionsausgänge (A1-A4) die ohne weitere Bauelemente genutzt werden können.
Die Ausgänge A5-A8 sind unverstärkte Prozessorausgänge.
Ein getrenntes Schalten der Zugzielanzeige und der Innenbeleuchtung ist mit diesem Decodertyp nicht möglich.

1.Schritt

Bitte zerlegen Sie den Wagen vorsichtig wie in der Anleitung beschrieben.

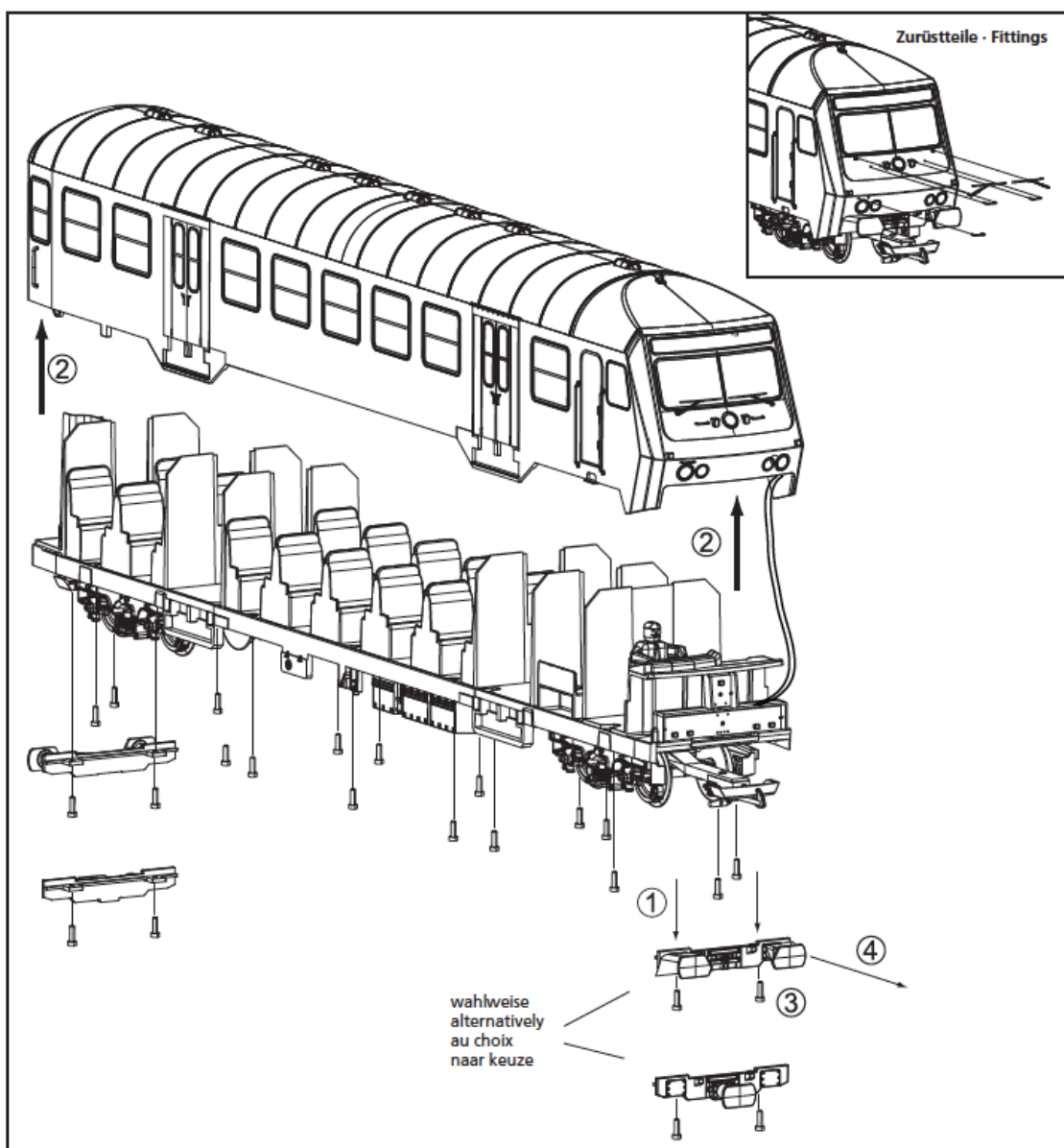

2.Schritt

Bitte demontieren Sie nun die Beleuchtungsplatine um eine gute Zugänglichkeit für die bevorstehenden Lötarbeiten zu gewährleisten.

Siehe Anleitung

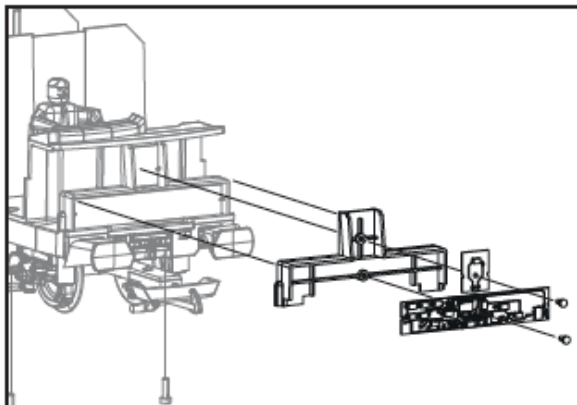
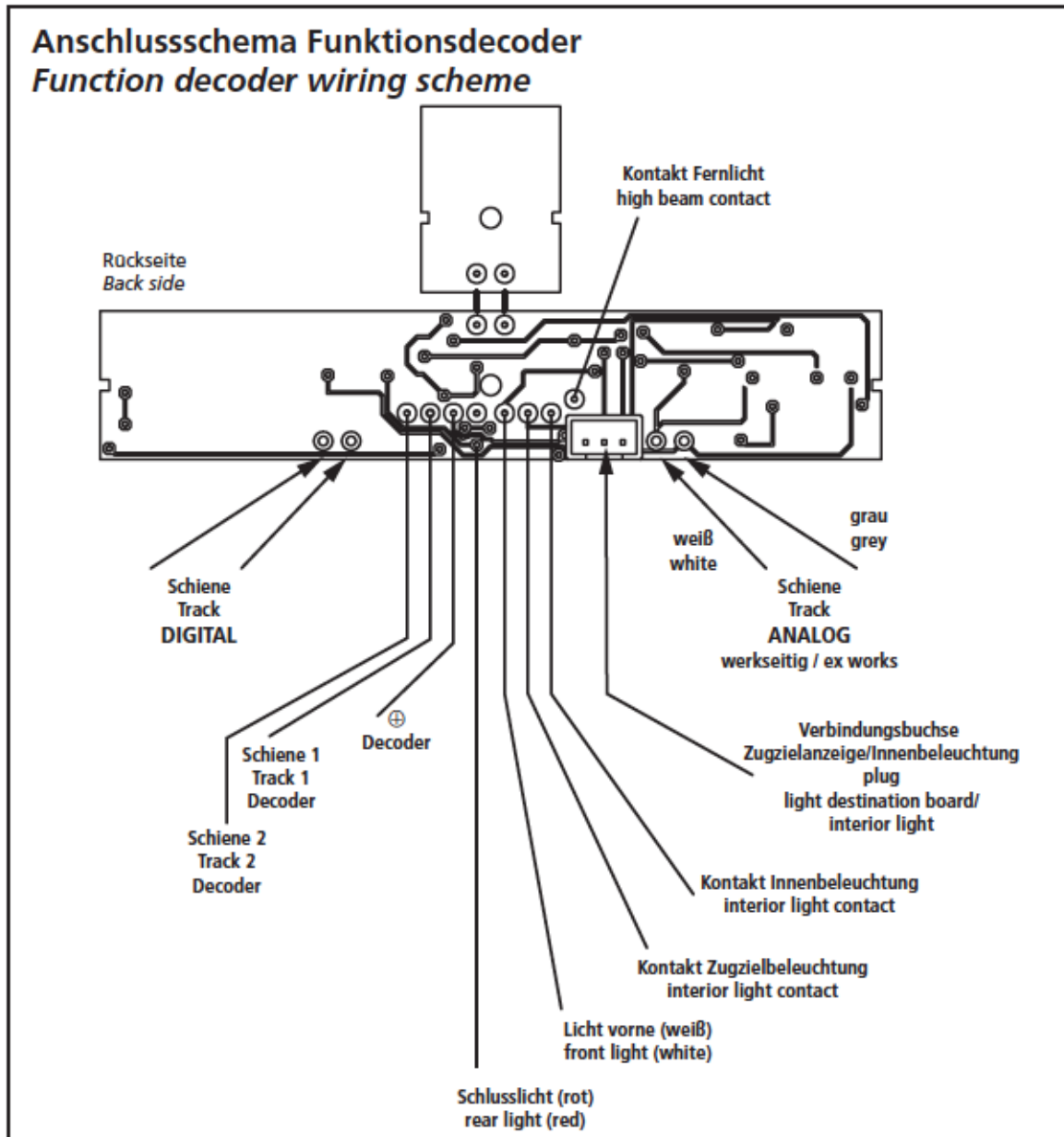

Zum digitalen Schalten der Innenbeleuchtung, getrennt von der Zugzielbeleuchtung, bitte diese Diode entfernen.

Remove this diode for digital operating the interior lighting separate from the destination board light.

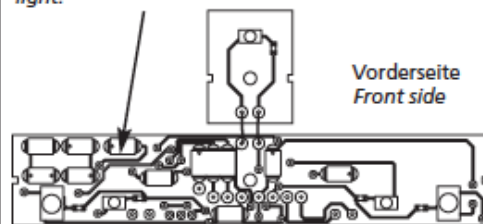

Bilder zur Hilfestellung:



3.Schritt

Bitte schließen Sie nun den Funktionsdecoder wie in der Anleitung beschrieben an die vorgesehenen Lötstellen an.

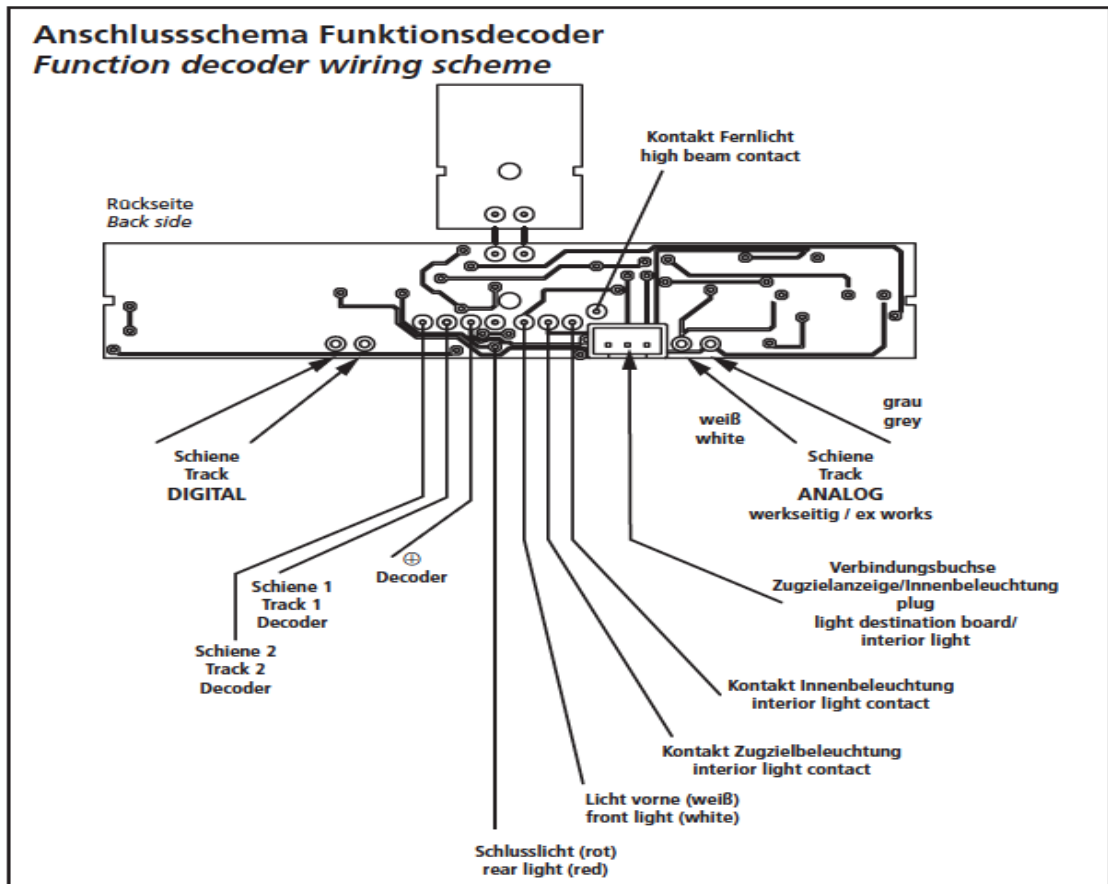

Bilder zur Hilfestellung

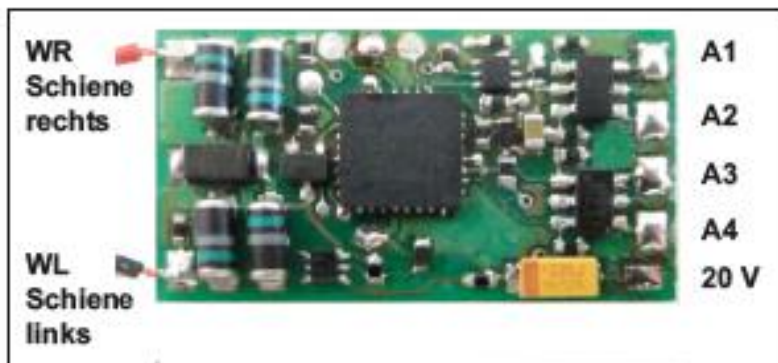

Decoder	Fahrzeug	Farbe (Beispiel)
Schiene rechts	Schiene 1	rot
Schiene links	Schiene 2	schwarz
20 V	Decoder +	blau
A1	Schlusslicht	weiß
A2	Licht vorne	gelb
A3	Kontakt Fernlicht	grün
A4	Kontakt Innenbeleuchtung	lila

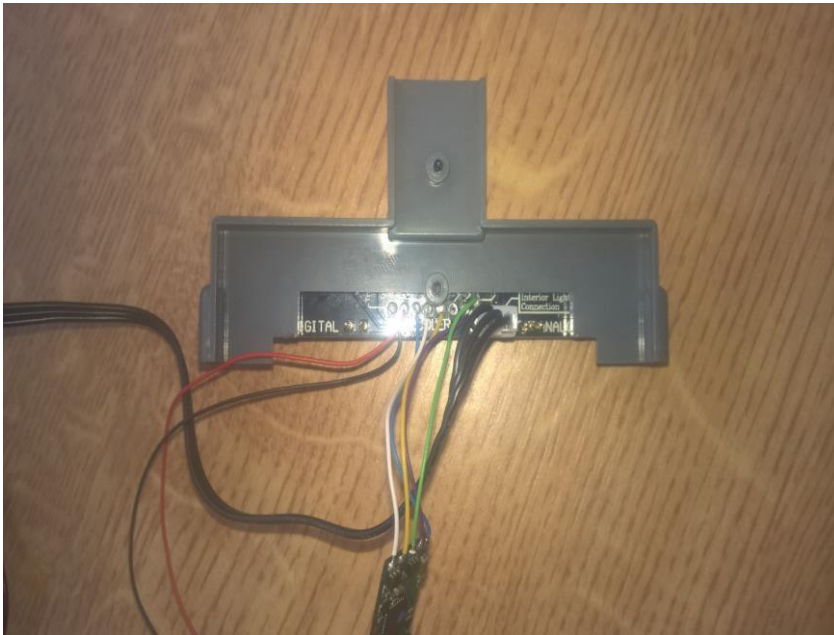

4.Schritt

Bitte montieren Sie den Wagen wieder.

Bitte beachten Sie, dass die Kabel grau und weiß von den Radsätzen nun auf Digital angesteckt werden müssen. (linke Pins)

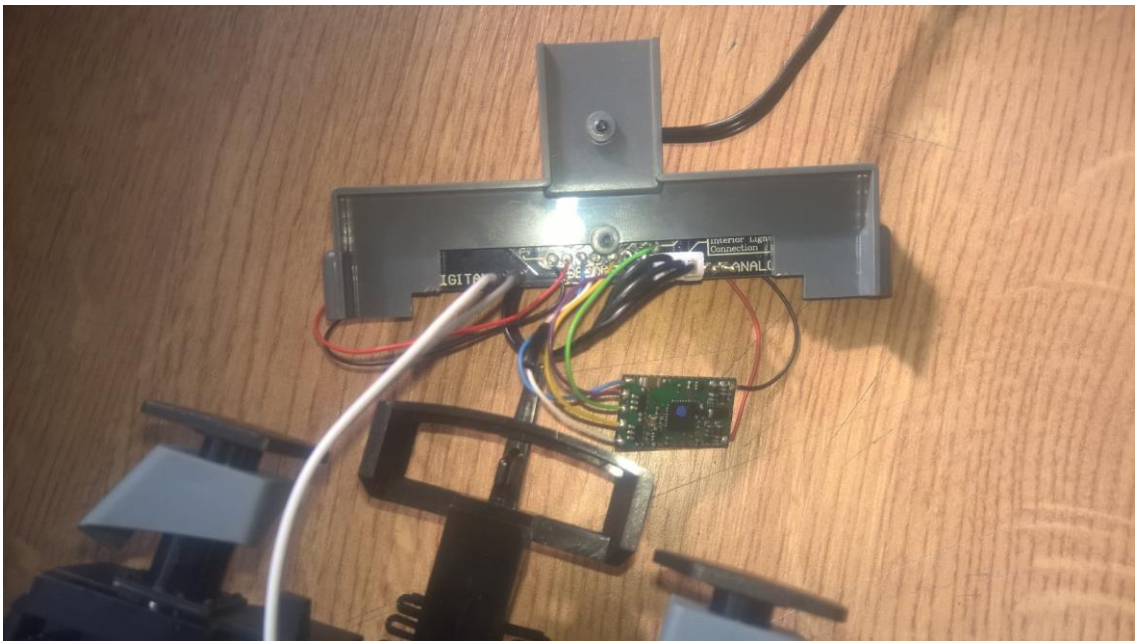

Wenn Sie alles richtig gemacht haben, dann sollte nun dem digitalen Fahrspaß nichts mehr im Wege stehen.

Hinweise zur Funktion

Bei dem Wagen #37635 handelt es sich um einen Steuerwagen, d.h. am anderen Zugende hängt in der Regel eine Lok die den Zug zieht bzw. schiebt.

Das bedeutet, dass wenn die Lok den Zug zieht (vorwärts) der Steuerwagen rückwärts fährt.

Wird der Zug durch die Lok geschoben, (rückwärts) fährt der Steuerwagen nun aber vorwärts.

Dies gilt zu beachten, da in der Regel die Lok und der Steuerwagen über die Doppeltraktionssteuerung der Zentrale gemeinsam gesteuert werden.

Hier Beispiele der Funktion:

Der Decoder befindet sich in Werkseinstellung (Adresse 3).

Wenn alle Funktionstasten aus dann auch keine Funktion am Steuerwagen.



Wenn F0 = ein und Stellung Regler auf „rückwärts“ dann leuchtet das Spitzenlicht am Steuerwagen.



Wenn F0 = ein und Stellung Regler auf „vorwärts“ dann leuchtet das Schlusslicht am Steuerwagen.



**Wenn F3 = ein dann leuchtet das Fernlicht am Steuerwagen.
(Kleiner Tipp – CV52 auf Wert 6, dann erlischt das Fernlicht bei
Fahrtrichtungswechsel auf gezogenen Zug automatisch)**



**Wenn F4 = ein dann leuchtet die Zugzielanzeige am Steuerwagen.
(wenn die Innenbeleuchtung #36139 ebenfalls eingebaut wurde, dann
leuchtet diese ebenfalls)**

