

BEDIENUNGSANLEITUNG ELEKTROLOK E18_N

Instructions for use electrical loco · Manuel d'utilisation pour locomotive électrique
Manuale d'utilizzo per la locomotiva · Manual de usuario de la locomotora
电动火车头BR E18的使用说明 · Gebruiksaanwijzing locomotief · Instrukcja obsługi lokomotywy elektryczny · Инструкция по эксплуатации. Электровоз. · Návod k použití elektrické lokomotivy

包装及说明书内包含重要信息, 请保留备用

PluX16

40303 Gleichstrom DC 0-12 V

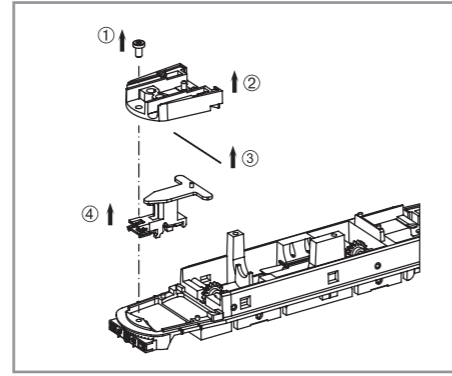
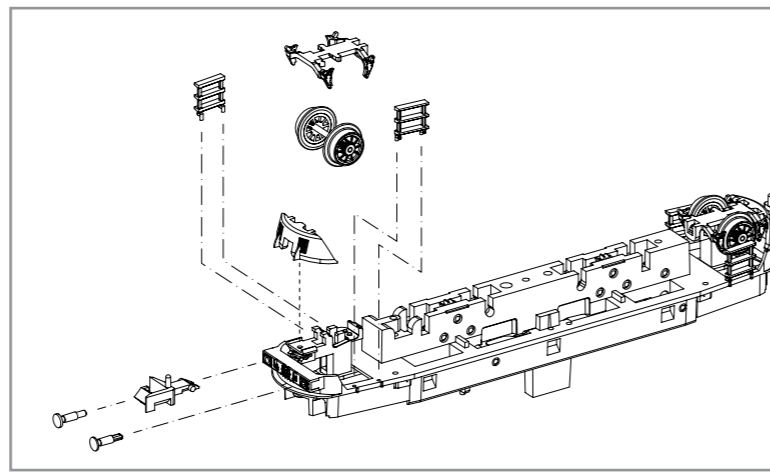
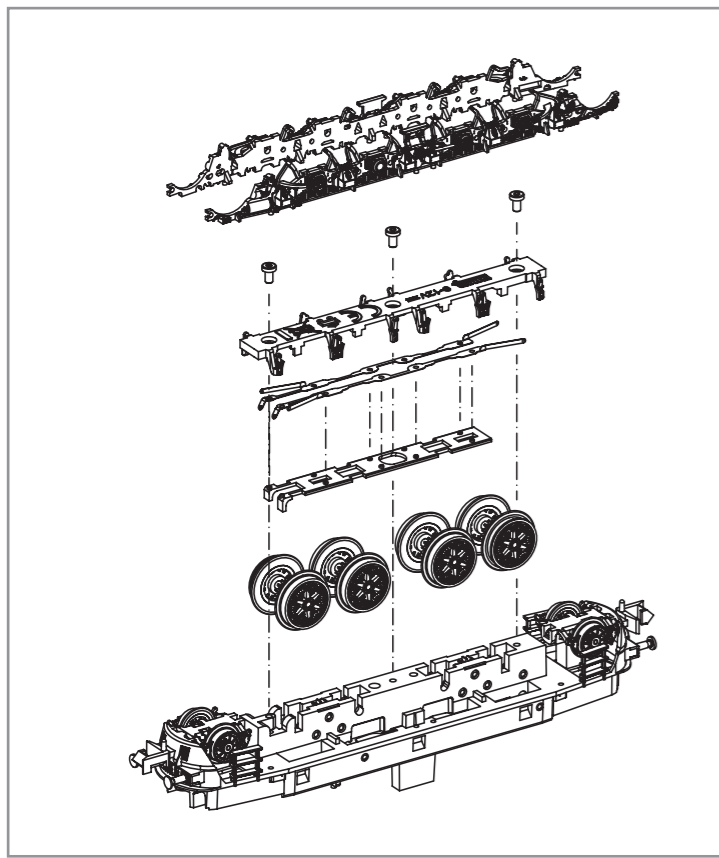

Haftreifenwechsel
Change the Traction Tyres
Remplacer bandages
更换胶胎

Öl

PIKO Art.-Nr.:
#56301 Lok-Öl (50 ml)
#56301 Loco-Oil / #56301 比高机油
#56300 Lok-Öler mit Feindosierung
#56300 Precision engine oiler w fine dosage /
#56300 比高机油

Ölen Sie bei häufigem Fahrbetrieb die Achslager mit einem Tropfen harz- und säurefreiem Nähmaschinenöl! Wir empfehlen, die Lok ca. 25 min je Fahrtrichtung ohne Belastung einlaufen zu lassen, damit das Modell einen optimalen Rundlauf und eine gute Zugkraft erhält. Bitte beachten Sie, daß der einwandfreie Lauf des Modells nur auf sauberen Schienen gewährleistet ist.

En cas d'utilisation intense, graisse les essieux avec une goutte d'huile pour machine à coudre exempte d'acide ou de résine! Afin d'optimiser les caractéristiques de traction et de fonctionnement, il est recommandé de faire rouler la locomotive seule, sans chargement, 25 minutes dans chaque sens. Pour un bon fonctionnement, il est essentiel que la voie soit propre.

If used frequently, oil the wheelsets with a drop of non-resinous, acid-free sewing machine oil! In order to achieve the best possible running and traction properties, it is advisable to run the locomotive in for 25 minutes forwards and 25 minutes in reverse without load. Clean rails are essential for good performance.

Se usate frequentemente l'olio, per il set delle ruote, mettete una goccia di olio, quello utilizzato nella macchina da cucire.

Si está sometida a un uso intensivo, engrase los ejes con una gota de aceite de maquina no acido.

如果经常使用, 可以在车轮上加上不含树脂、非酸性机油! 我们建议让火车正反方向连续行驶25分钟以上, 以便让它得到最好的转向力和牵引力。请注意, 只有在清洁的轨道上才能保证此模型行驶顺畅。

Breng, bij regelmatig gebruik, op de wagenassen een druppeltje hars- en zuurvrije naaimachineolie aan!

W przypadku częstego używania należy wpuścić kroplę oleju maszynowego nie zawierającego żywicy i kwasu!

После длительной эксплуатации локомотива следует смазать подшипники двигателя и передаточного механизма, используя для этой цели в небольшом количестве техническое масло.

Prosím mazejte při častější jízdě sady kol kapkou oleje na šicí stroje!

① Das Gehäuse an dieser Position nach oben abziehen!
At these position remove the body top! /
Lors de ces positions retirer le boîtier vers le haut! /
在标注位置中将车身拆卸!

② Den Rahmen an dieser Position nach unten abziehen!
At these position remove the frame down! /
Lors de ces positions retirer le châssis vers le bas! /
在标注位置中将车身拆卸!

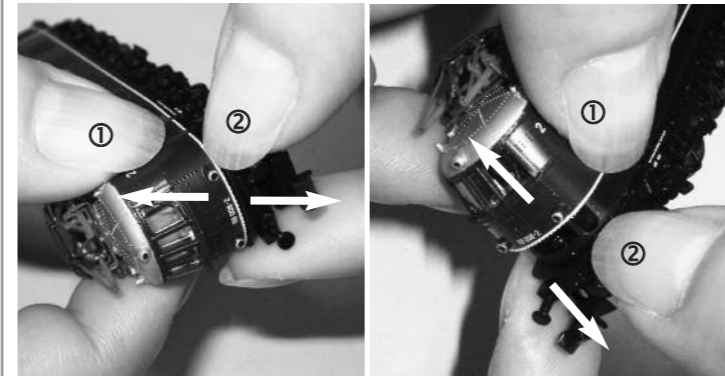

Zurüüsteile zur Selbstmontage!
Extensions for self-assembly!
Les extensions pour l'auto-assemblage!
产品组装操作指引!

Der Fahrbetrieb mit angebauten Leitern wird ab einem Mindestradius von 396 mm empfohlen!
Mit angebauten Leitern passt die Lok nicht mehr in die Blisterverpackung!
The driving with mounted ladders is from a Minimum radius of 396 mm is recommended! With mounted ladders no longer the loco fits into the blister pack!
La conduite avec des échelles montées provient d'un Rayon minimum de 396 mm est recommandé! Avec échelles montées ne sont plus la locomotive s'inscrit dans le blister!
带脚踏的车头建议通过的弯轨最小半径是396mm。
车头安装脚踏后, 将不再适用于吸塑包装!

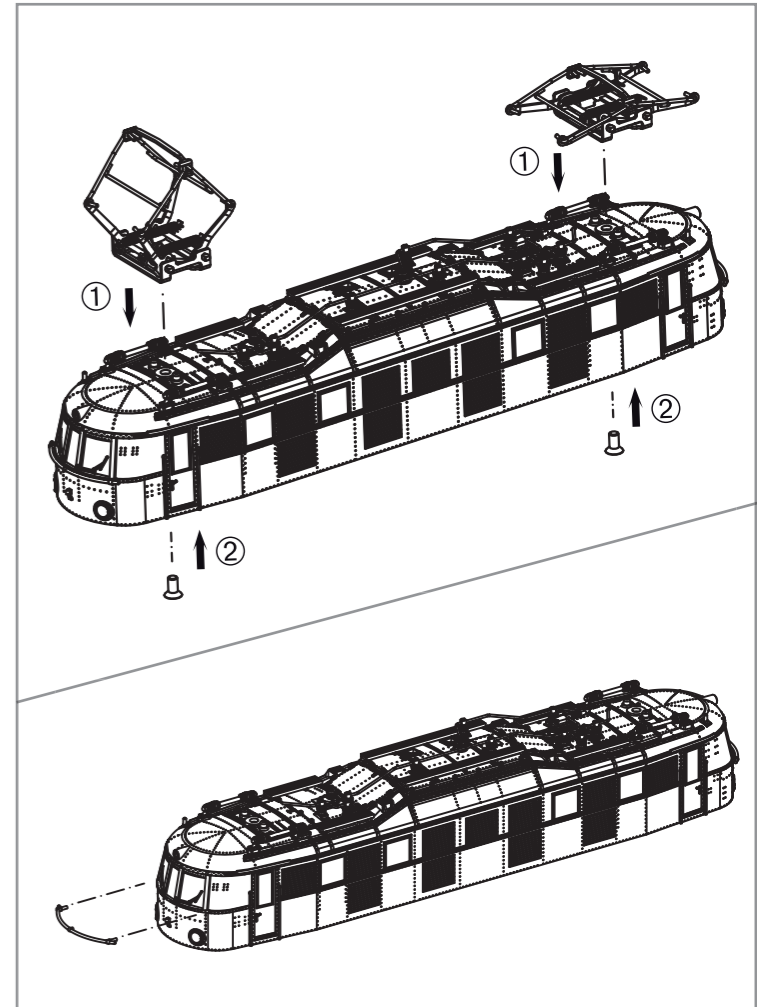

Dekodereinbau:
Installing Decoder / Installation decodeur / 安装/更换解码器

*2 PIKO #46211 Dekoder PluX12 (decoder/decodeur/解码器)

Nicht enthalten!
Non inclus!
Not included!
不包括

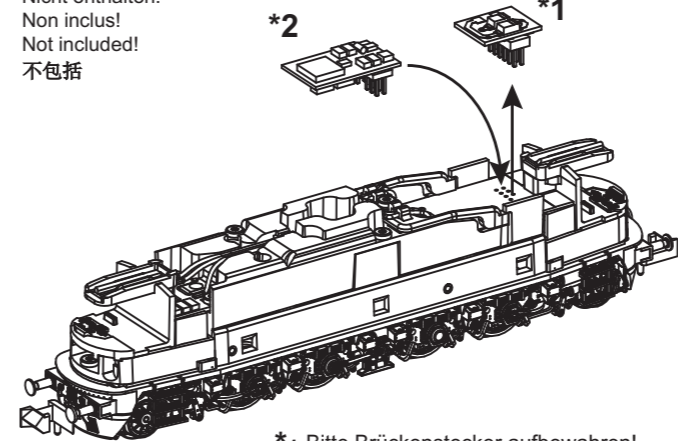

*1 Bitte Brückenstecker aufbewahren!
Please save the DC Bridge!
Conservet précieusement le cache-prise de l'interface digitale!
请保留DC插板!

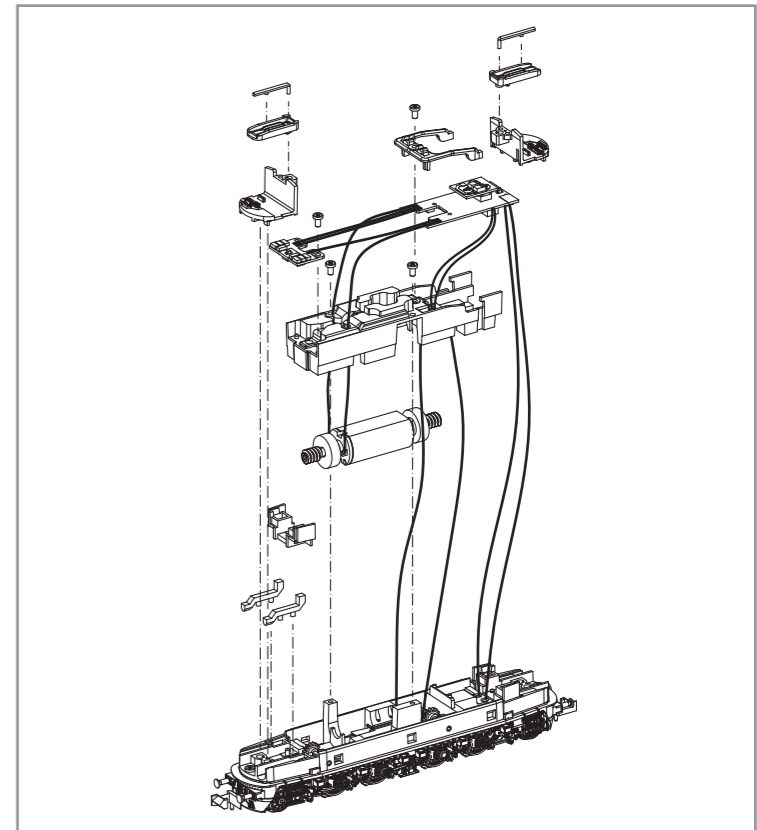

Hinweis:
Die Funk-Entstörung der Anlage ist mit dieser Lokomotive sichergestellt, wenn der üblicherweise im Gleis-Anschlussstück eingebaute Kondensator eine Kapazität von mindestens 680 Nanofarad aufweist.

注意:
如电容容量最小为680nF纳法(拉), 此火车头一般不会发生干扰。

Note:
With this locomotive interference will not occur if the condenser normally fitted in the track connection section has a minimum capacity of 680 nano farads.

Aanwijzing:
De ontstoring van jouw modelspoorweg is bij het gebruik van deze locomotief gegarandeerd, wanneer de normaal gesproken in het railaansluitstuk ingebouwde condensator een capaciteit van minimaal 680 nanofarad heeft.

Conseil:
Cette locomotive est équipée d'un filtre anti-parasite. Un condensateur placé habituellement dans les joints des rails présente une capacité minimale de 680 nF.

Wskazówka:
Ochrona przeciwzakłócenia urządzeń elektronicznych jest zapewniona w tej lokomotywie o ile kondensator wbudowany w część doprowadzającą prąd ma pojemność co najmniej 680 nF.

Nota:
Con questa locomotiva Interferenze non occorre, se il condensatore normalmente montato nella traccia della sezione di connessione, ha un minimo di capacità di 680 nF.

Обратите внимание:
Для подавления радиопомех от работающего электродвигателя, в соответствии с международным законодательством, все модели PIKO оснащены специальным конденсатором.

Nota:
El sistema antiparasitario de la instalación está asegurado con esta locomotora si se utiliza, como es habitual, un tramo de vía de conexión con un condensador de como mínimo 680 nanofaradios.

Upozornění:
Odrušení Vašeho kolejítě je s touto lokomotivou zajištěno, pokud má obvykle do kolejového nástavce zabudovaný kondesátor kapacitu minimálně 680 Nanofaradů.

ERSATZTEILE ELEKTROLOKOMOTIVE E 18_N

Spare parts · Pièces détachées · Parti di ricambio · Repuestos · 配件 · Reserveonderdelen · Części zamienne · Запасные части · Náhradní díly

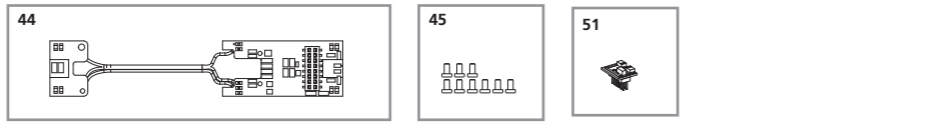
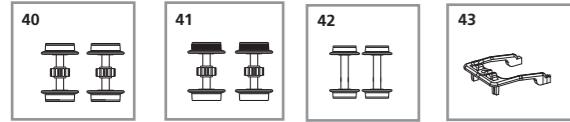
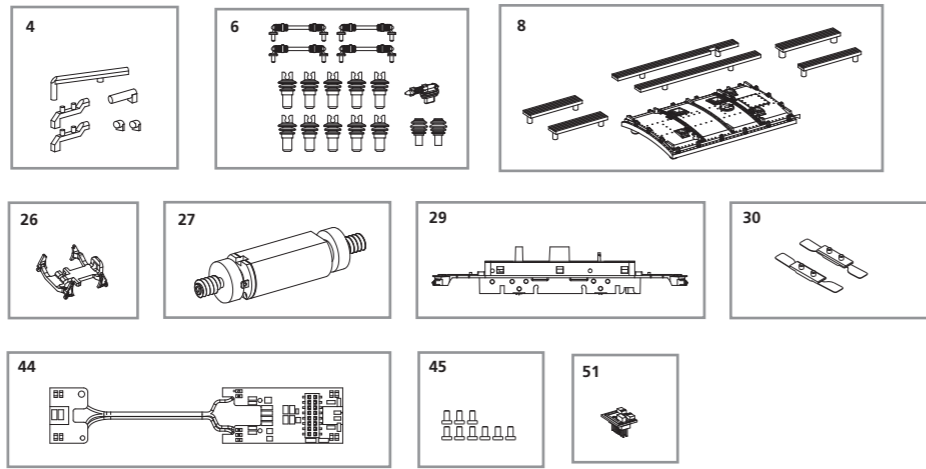
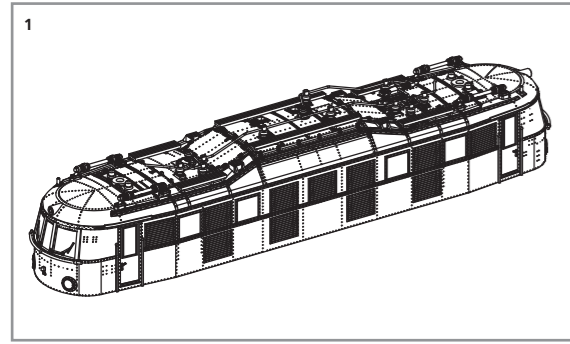

| ET-Nr: | Bezeichnung: | Description: | Désignation: | Descrizione: | Descripción: | PG* |
|--|--|---|---|---|---|-----|
| 40303-01 | Gehäuse, komplett (ohne Pantographen) | Body, complete (without pantos) | Boîtier, complète (sans pantographe) | Carrozzeria completa (senza pantos) | Carcasa completo (sin Pantos) | 16 |
| 40301-04 | Leuchtstäbe / Linsen | Light bars / lens | Conduits de lumière/objectif | Condutture per luci /lens | Conductor de luz / lente | 7 |
| 40300-06 | Isolatoren | Insulators | Isolateurs | Isolatori | Aislantes | 7 |
| 40300-08 | Dachlaufstege | Roof walkways | Passerelles de toit | Tetto passerelle | Pasillos de techo | 8 |
| 40303-09 | Fronthandstangen (2 Stck.) | Handrails front (set of 2) | Mains courantes avant | Corrimano frontale | Frente Barandillas | 7 |
| 40300-10 | Dachleitungen | Cables | Câbles | Conduttura sul tetto | Cables del techo | 9 |
| 40300-21 | Führerstand | Driver cab | Cabine du conducteur | Cab Driver | La cabina del conductor | 7 |
| 40300-22 | Lichtabdeckungen (2-tlg.) | Light box (set of 2) | Boîte à lumière (lot de 2) | Light box (set di 2) | Caja de luz (juego de 2) | 7 |
| 94100-23 | Kupplung | Coupling | Boucles d'attelage | Gnaci | Enganche | 5 |
| 40300-24 | Vorläufer mit Kupplungskulisse | Advancing wheel holder | Faire progresser support de roue | Avanzando supporto per la ruota | Avanzando soporte de la rueda | 8 |
| 40300-25 | Feder f. Kupplung (2 Stck.) | Spring wire (set of 2) | Fil de printemps | filo di Primavera | alambre de muelle | 5 |
| 40300-26 | Bremse Vorläufer | Bogie front with brake | Bogie avant avec frein | Davanti Bogie con freno | Frente Bogie con freno | 5 |
| 40300-27 | Motor komplett | Motor complete | Moteur, complète | Motore completo | Motor completo | 13 |
| 40303-29 | Rahmen mit Zahnräder | Zinc chassis w/o apron w gear wheel | Zinc châssis sans tablier avec la roue dentée | Telaio di zinco senza grembiule con ruota dentata | Chasis cinc sin delantal con ruota dentada | 13 |
| 40300-30 | Isolierplatte mit Federblech | Isolation plate w spring plate | Plaque d'isolation avec la plaque de ressort | Piastra di isolamento con piastra di primavera | Placa del aislamiento con placa de resorte | 8 |
| 40303-32 | Rahmenblende rechts / links, komplett | Frame cover right / left, complete | Cadre de recouvrement droite / gauche, complet | Telaio di copertura destro / sinistro, completo | Marco de la tapa a la derecha / izquierda, completa | 11 |
| 40300-34 | Aufstiegsleiter, rechts / links | Step, right / left | Step, droite / gauche | Step, destra / sinistra | Paso, a la derecha / izquierda | 6 |
| 40300-35 | Rahmenabdeckung mit Bremse | Frame cover with brake | Couverture de vue avec frein | Copertura Telaio con freno | Cubierta de marco con el freno | 7 |
| 40300-36 | Isolierplatte mit Radschleifer | Isolation plate w rail pickup | Isolation plaque w rail ramassage | Isolamento piastra w ferroviario pickup | Aislamiento placa w rail | 8 |
| 40300-37 | Puffer flach / rund | Buffer flat / spherical | Tampon plat / sphérique | Buffer piatto / sferico | Buffer plana / esférica | 6 |
| 40303-38 | Schürze | Apron | Tablier | Grembiule | Delantal | 7 |
| 40303-40 | Radsatz mit Zahnrad, ohne Haftreifen (2 Stck.) | Wheels w gear wheel, w/o frictions tyres (set of 2) | Roues avec roue dentée, sans pneus de friction (lot de 2) | Ruote con ruota dentata, senza gomma attrito (set di 2) | Las ruedas con rueda de engranaje, sin neumáticos de fricción | 9 |
| 40303-41 | Radsatz mit Zahnrad, mit Haftreifen (2 Stck.) | Wheels w gear wheel, w frictions tyres (set of 2) | Roues avec roue dentée, avec des pneus de friction | Ruote con ruota dentata, con pneumatici ad attrito (set di 2) | Las ruedas con rueda de engranaje, con neumáticos de fricción | 9 |
| 40303-42 | Vorläufer-Radsatz (2 Stck.) | Wheel advance (set of 2) | Roue avancé (lot de 2) | Ruota avanzato (set di 2) | Rueda avanzada (juego de 2) | 9 |
| 40300-43 | Leiterplattenhalter | Block pcb | Bloquer pcb | Block pcb | Block pcb | 6 |
| 40300-44 | Leiterplatte mit Beleuchtungsplatine | Mainboard with light boards | Carte mère avec des planches légères | Mainboard con pannelli leggeri | Placa base con tablas ligeras | 15 |
| 40300-45 | Schrauben (9 Stck.) | Screws (set of 9) | Vis (ensemble de 9) | Viti (set di 9) | Tornillos (de 9) | 7 |
| 59740-51 | Brückenstecker PluX | DC Bridge for plux | CC de pont pour plux | Ponte DC per Plux | CC del puente para plux | 8 |
| Ersatzteile aus unserem Standard-Programm | | Spare parts standard range | Pièces détachées standard | Pezzi di ricambio standard | Repuestos de nuestro programa standard | |
| 46020 | Haftreifen (10 Stck.) | Friction tyres (set of 10) | Bandages (10 unités) | Anelli di aderenza (10 pezzi) | Aros de adherencia (10 u.) | |
| 46211 | Decoder | Decoder | Decoder | Decoder | Decoder | |
| 46257 | Stromabnehmer | Pantograph | Pantographe | Pantografo | Pantógrafo | |

*Preisgruppe *price category *Catégorie de prix *Categoria prezzi *Grupo de precio

Bei Ersatzteilanforderung bitte immer die vollständige Ersatzteil-Nr. angeben. · Please order the wanted spare part with the complete spare part item number.
订购配件时请附上完整的配件号码。 · Pour commander des pièces de rechange, ne pas oublier de donner le Numéro d'Article de la pièce demandée.

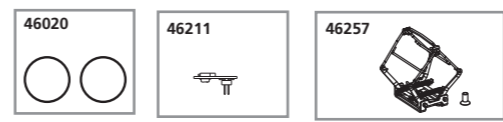
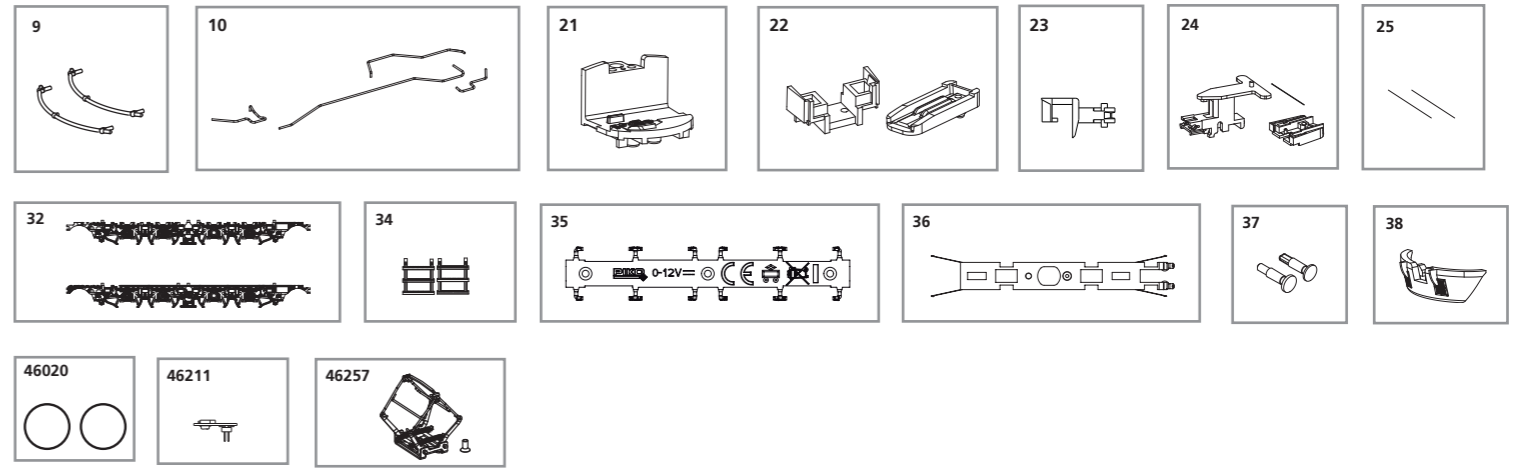

| ET-Nr: | 说明: | Omschrijving: | Opis: | ПЕРЕВОД: | Popis: | PG* |
|-------------------|-------------------|---|---|---|---|-----|
| 40303-01 | 车身 (不带天线架) | Behuizing, compleet (zonder pantos) | Obudowa, kompletny (bez pantos) | Корпус полное (без Пантограф) | Karoserie, kompletní (bez Pantos) | 16 |
| 40301-04 | 导光柱/灯镜 | Lichtgeleiders / lens | Światłowodowy / obiektyw | Волоконная оптика / линз | Vláknová optika / objektivu | 7 |
| 40300-06 | 绝缘子 | Isolatoren | Izolatory | Изоляторы | Izolátory | 8 |
| 40300-08 | 车顶零件 | Dak loopbruggen | Chodniki dachowe | Крыша дорожки | Střešní chodníky | 8 |
| 40303-09 | 前扶手 (2个) | Leuningen vooraan | Poręcze przodu | Поручни передние | Zábradlí přední | 7 |
| 40300-10 | 电缆 | Dakleidingen | Przewody | Кабели | Střesní vedení | 9 |
| 40300-21 | 驾驶室 | Bestuurderscabine | Kabina kierowcy | кабина водителя | kabinu řidiče | 7 |
| 40300-22 | 灯箱 | Lichtbak (set van 2) | Lekki box (zestaw 2) | Световой короб (набор 2) | Světelný box (sada 2 ks) | 7 |
| 94100-23 | 挂钩组件 | Koppeling | Sprzęg | Сцепки | Spojka | 5 |
| 40300-24 | 前导轮支架 | Oprukkende wiel houder | Postęp uchwyt koła | Продвижение колеса держатель | Pokrok kola držák | 8 |
| 40300-25 | 弹簧线 | veerdraad | Drut sprężyna | проволока пружинная | pružinový drát | 5 |
| 40300-26 | 前轮架-带刹车片 | Bogie vooraan met rem | Bogie przednie z hamulcem | Тележка передняя с тормозами | Podvozek přední s brzdou | 5 |
| 40300-27 | 马达组件 | Motor compleet | Silnik | Двигатель | Motor kompletní | 13 |
| 40303-29 | 合金车底-不带裙边带齿轮 | Zink chassis zonder schort met tandwiel | Cynk podwozie bez fartucha z kołem zębatym | Цинк шасси без фартук с шестерней | Zinek podvozek bez zástěry s ozubeným kolem | 13 |
| 40300-30 | 绝缘片+弹簧片 | Isolatie plaat met veerschotel | Izolacja z płytą płytą wiosnę | Изоляция пластины с пластинчатой пружиной | Izolační deska s jamí deskou | 8 |
| 40303-32 | 轮架盖右/左组件 | Lijst dekken rechts / links, compleet | Ramka w prawo / lewo, kompletnie | Крышки рамки вправо / влево, в комплекте | Kryt rámu vpravo / vlevo, kompletní | 11 |
| 40300-34 | 左/右脚踏 | Step, rechts / links | Etap, w prawo / lewo | Шаг, вправо / влево | Step, pravá / levá | 6 |
| 40300-35 | 底盖-带刹车片 | Frame dekking met rem | Pokrywa Rama z hamulcem | Крышки рамки с тормозом | Rám kryt s brzdou | 7 |
| 40300-36 | 绝缘片+取电片 | Isolatieplaat w wielcontact | Płyta w izolacja rail pickup | Изоляция знак без желез-нодородного пикап | Izolační desky w železniční pickup | 8 |
| 40300-37 | 平面/圆弧面缓冲器 | Buffer platte / bolvormige | Bufor płaska / kulista | Буфер квартира / сферическая | Buffer byt / kulové | 6 |
| 40303-38 | 挡板-导轮 | Schort | Fartuch | фартук | Zástěra | 7 |
| 40303-40 | 带齿轮轮组-不带防滑轮胎 (2个) | Wielen met tandwiel, zonder wrijving banden (set van 2) | Koła z koła zębatego, bez opon trących (zestaw 2) | Колеса с шестерней, без трения шин (набор из 2) | Kola s ozubeným kolem, bez t ení pneumatik (sada 2) | 9 |
| 40303-41 | 带齿轮轮组-带防滑轮胎 (2个) | Wielen met tandwiel, met wrijving banden (set van 2) | Koła z koła zębatego, z oponami tarcia (zestaw 2) | Колеса с шестерней, с фрикционной шины | Kola s ozubeným kolem, s t ením pneumatiky (sada 2) | 9 |
| 40303-42 | 前轮 (2个) | Wiel geavanceerde (set van 2) | Wheel advanced (zestaw 2) | Колесо продвинутой | Kola pokro ilé (sada 2 ks) | 9 |
| 40300-43 | PCB板 | Block pcb | Blok pcb | Блок PCB | Block pcb | 6 |
| 40300-44 | 主板-带灯板 | Moederbord met lichte planken | Płyty główne z lekkich płyt | Плата с световые табло | Základní deska s lehkými deskami | 15 |
| 40300-45 | 螺丝 (9个) | Schroeven (set van 9) | Śruby (zestaw 9) | Винты (набор из 9) | Šrouby (sada 9) | 7 |
| 59740-51 | DC插板 | DC Bridge voor plux | Most na plux DC | Моста постоянного тока для | DC Bridge pro plux | 8 |
| 备用零件的标准范围: | | Reserveonderdelen uit ons standaard leveringsprogramma | Części zamienne z programu standardowego | Запчасти от наших стандартных | Náhradní díly z našeho standartního programu | |
| 46020 | 防滑轮胎 | Antislipbanden (10 st.) | Opony przyczepnościowe | Шины трения (наб.10) | Bandáže (10ks) | |
| 46211 | 解码器 | Decoder | Dekoder | Декодер | Dekodér | |
| 46257 | 天线架 | Pantograaf | Pantograf | Пантограф | Pantograf | |

*价格表 *Priscategorie *Група сенова *ценовая категория *Cenová skupina